

BauKer.®

Por cualquier reclamo o desperfecto diríjase a la tienda Sodimac donde adquirió el producto junto con su comprobante de compra, nuestro servicio de post venta lo asistirá con gusto.

Para quaisquer consultas ou reclamações, dirija-se à loja Sodimac onde adquiriu o produto, munido do comprovante de compra; nosso Serviço de Pós Vendas o atenderá com prazer.

ARGENTINA

Teléfono de contacto:
0810-222-7634
www.sodimac.com.ar

CHILE

Teléfono de contacto:
600 600 4020
www.sodimac.cl

COLOMBIA

Teléfono de contacto:
3208899933
www.homecenter.com.co

MÉXICO

Teléfono de contacto
01 800 062 5222
www.sodimac.com.mx

PERÚ

Teléfono de contacto: 4192000
www.sodimac.com.pe
www.maestro.com.pe

URUGUAY

Teléfono de contacto: 0800-7634
www.sodimac.com.uy

BRASIL

Telefone de contato:
0300 7634622
www.sodimac.com.br

Importado y/e Distribuido por: Argentina: FALABELLA S.A., C.U.I.T. 30-65572582-9 - Suipacha 1111 P. 18 (1008) - Buenos Aires. Tel.: 54-11-4710-5600. - Brasil: CONSTRUDECOR S.A - CNPJ: 03.439.316/0038-64 - SAC: 55-11-2065-2500. - Chile: SODIMAC S.A., RUT 96.792.430-K - Av. Pdt. Eduardo Frei M. 3092, Renca, Santiago. Tel.: 56-2-2738-1000 / IMPERIAL S.A., RUT 76.821.330-5. Av. Santa Rosa 7876, La Granja - Santiago - Tel.: 56-2-2399-7000 / FALABELLA RETAIL S.A., RUT 77.261.280-K - Manuel Rodríguez Norte 730, Santiago - Tel.: 600-380-5000 / HIPERMERCADOS TOTTUS S.A., RUT 78.627.210-6 - Nataniel Cox 620 Subterráneo, Santiago - Tel.: 56-2-2827-0211 - Colombia: SODIMAC COLOMBIA S.A., Cód. SIC 800242106, NIT. 800.242.106-2 - Carrera 680 N° 80-70, Bogotá, Tel.: 57-1-3904100 / FALABELLA DE COLOMBIA S.A., NIT.900.017.447-8 - Calle 99 No 11A - 32 , No. Reg. SIC: 900017447 - Bogotá - Tel.: 57-1-5878002 Nacional: 01-8000-113252. - Perú: Tiendas del Mejoramiento del Hogar S.A. RUC 20112273922. Av. Angamos Este Nro. 1805 Int. 2, Surquillo - Lima - Tel.: 51-1-2119500 / SAGA FALABELLA S.A., RUC: 20100128056 , Av. Paseo de la República 3220, San Isidro, Lima - Tel.: 51-01-512-3333 / HIPERMERCADOS TOTTUS S.A., Av. Angamos Este 1805 , oficina 5 , Piso 10 , Surquillo, Lima - RUC: 20508565934 - Tel.: 51-01-513-3355 - Uruguay: Homecenter Sodimac S.A., RUT 21.699.665 0015 - Plaza Independencia 811, Montevideo, Uruguay - Tel.: 598-2604-7105 - México: COMERCIALIZADORA SDMHC S.A. de C.V. Avenida Adolfo López Mateos 201, Colonia Santa Cruz Acatlán, Naucalpan De Juárez, Estado de México, C.P. 53150. RFC CSD161207R2A, Tel.: +52 55 1516 4400.

V20191230

BauKer.®

INSTRUCTION MANUAL / MANUAL DE INSTRUCCIONES / MANUAL DE INSTRUÇÕES

HVLP HAND HELD SPRAY GUN /
PULVERIZADOR DE PINTURA HVLP
PISTOLA DE PULVERIZAÇÃO HVLP

MODELO JS-HH12B / JS-HH12B-SET
JS-HH12BC / JS-HH12BC-SET



ADVERTENCIA - Este manual contiene información referente a la seguridad y operación de este producto. Antes de usar la herramienta, lea y entienda todas las instrucciones, precauciones y advertencias. El incumplimiento de las instrucciones puede resultar en lesión seria o daño a la propiedad.

Este manual contém informação referente à segurança e operação deste produto. Antes de usar a ferramenta, leia e entenda todas as instruções, precauções e advertências. O descumprimento das instruções pode causar séria lesão ou dano à propriedade.

INGLÉS / ESPAÑOL / PORTUGUES

1 AÑO
GARANTIA
AÑO DE GARANTIA
YEAR WARRANTY





Read the operating instructions carefully before using the tool and observe the safety instructions. Keep the operating instructions in a safe place.

General Safety Instructions

WARNING



When using electric tools, basic safety precautions, including the following, should always be followed to reduce the risk of fire, electric shock and personal injury.



Read all these instructions before operating this product and save these instructions.

For safe operations: Keep work area clean

Cluttered areas and benches invite injuries.

Consider work area environment.

Do not expose power tools to rain. Do not use power tools in damp or wet locations. Keep work area well lit. Do not use power tools where there is risk to cause fire or explosion.

Guard against electric shock.

Avoid body contact with earthed or grounded surfaces (e.g. pipes, radiators, ranges, refrigerators).

Keep children away.

Do not let visitors touch the tool or extension cord. All visitors should be kept away from area.

Store idle tools.

When not in use, tools should be stored in a dry, high or locked up place, out of reach of children.

Do not force the tool.

It will do the job better and safer at the rate for which it was intended.

Use the right tool.

Do not force small tools or attachments to do the job of a heavy duty tool. Do not use tools for purposes not intended; for example, do not use circular saws to cut tree limbs or logs.

Dress properly.

Do not wear loose clothing or jewelry; they can be caught in moving parts. Rubber gloves and non-skid footwear are recommended when working outdoors. Wear protecting hair covering to contain long hair.

Use safety glasses.

Connect dust extraction equipment.

If devices are provided for the connection of dust extraction and collection facilities ensure these are connected and properly used.

Do not abuse the cord.

Never carry the tool by the cord or yank it to disconnect it from the socket. Keep the cord away from heat, oil and sharp edges.

Secure work.

Use clamps or a vice to hold the work. It is safer than using your hand and it frees both hands to operate the tool.

Do not overreach.

Keep proper footing and balance at all times.

Maintain tool with care.

Keep cutting tools sharp and clean for better and safer performance. Follow instructions for lubrication and changing accessories, inspect tool cord periodically and if damaged have it repaired by an authorized service facility. Inspect extension cords periodically and replace, if damaged. Keep handles dry, clean and free from oil and

grease.

Disconnect tools.

When not in use, before servicing and when changing accessories such as blades, bits and cutters.

Remove adjusting keys and wrenches.

Form the habit of checking to see that keys and adjusting wrenches are removed from the tool before turning it on.

Alvord unintentional starting.

Do not carry a plugged-in tool with a finger on the switch. Ensure switch, is off when plugging in.

Use outdoor extension leads.

When tool is used outdoors, use only extension cords intended for outdoor use.

Stay alert.

Watch what you are doing, Use common sense. Do not operate tool when you are tired.

Check damaged parts.

Better further use of the tool, a guard or other part that is damaged should be carefully checked to determine that it would operate properly and perform its intended function. Check for alignment of moving parts, free running of moving parts, breakage of parts, mounting and any other conditions that may affect its operational. A guard or other part char is damaged could be properly repaired or replaced by an authorized service center unless otherwise indicated in this instruction manual. Have defective switches replaced by an authorized service facility. Do not use the tool if the switch does not turn it on and off.

Warning.

The use of any accessory or attachment, other than those recommended, in this instruction manual, may present a risk of personal injury.

Have your tool repaired by a qualified person.

This electric tool is in accordance with the relevant safety requirements. Repairs should only be carried out by qualified persons using original spare parts, otherwise this may result in considerable danger to the user.

Safety Instructions for Spray Guns

- You may only spray coating materials such as paints, varnishes, glazes, etc. with a flashpoint of 21°C (32°C in UK) and higher without additional warning. (German classification of coating material is hazard classes A II and A III, see material tin.)
- The device may not be used in workplaces covered by the explosion-protection regulations.
- There must be no sources of ignition such as, for example, open fires, smoke of lit cigarettes, cigars and tobacco pipes, sparks, glowing wires, hot surfaces, etc. in the vicinity during spraying.
- Do not spray any substances whose hazard potential is not known.
- Before working on the spray gun remove the power plug from the socket.
- Do not use the spray guns to spray flammable substances.
- The spray guns are not to be cleaned with flammable solvents which have a flashpoint under 21°C.
- Caution against dangers that can arise from the sprayed substance and observe the text and information on the containers or the specifications given by the substance manufacturer.

Recommendation: Wear a breathing mask and safety glasses when spraying.



CAUTION - DANGER OF INJURY!

Never point the spray gun at yourself, at other people or at animals.

- When working with the tool indoors as well as outdoors ensure that no solvent vapors are sucked in by the spray gun.
- When working outdoors, be aware of the wind direction. Wind can carry the coating substance across greater distances - thus causing damage. When working indoors, provide for adequate ventilation.
- Do not let children handle the device.
- Never open the device yourself in order to carry out repairs in the electrical system!
- Do not lay the spray gun.



Residual risks

- **Even when the power tool is used as prescribed it is not possible to eliminate all residual risk factors. The following hazards may arise in connection with the power tool's construction and design:**

Damage to lungs if an effective dust mask is not worn.

Damage to hearing if effective hearing protection is not worn.

Damages to health resulting from vibration emission if the power tool is being used over longer period of time or not adequately managed and properly maintained.

WARNING! This power tool produces an electromagnetic field during operation. This field may under some circumstances interfere with active or passive medical implants. To reduce the risk of serious or fatal injury, we recommend persons with medical implants to consult their physician and the medical implant manufacturer before operating this machine.

JS-HH12B		
Max. viscosity	100 DIN-s	
Rated voltage	220-240V~	
Rated input power	500W	
Double insulation	☐	
Container capacity	800mL	
Flow rate	Nozzle size	Flow rate
	Φ1.8 mm	330ml/min
	Φ2.6 mm	900ml/min
Sound pressure level LPA	82.17dB(A) K=3dB(A)	
Sound power level LWA	93.17dB(A) K=3dB(A)	
Vibration emission	<2.5 m/s ² , K=1.5 m/s ²	



Wear hearing protection while operating the power tool.

The declared vibration total value has been measured in accordance with a standard test method and may be used for comparing one tool with another.

The declared vibration total value may also be used in a preliminary assessment of exposure.

WARNING

The vibration emission during actual use of the power tool can differ from the declared total value depending on the ways in which the tool is used.

There is the need to identify safety measures to protect the operator that are based on an estimation of exposure in the actual conditions of use (taking account of all parts of the operating cycle such as the times when the tool is switched off and when it is running idle in addition to the trigger time).

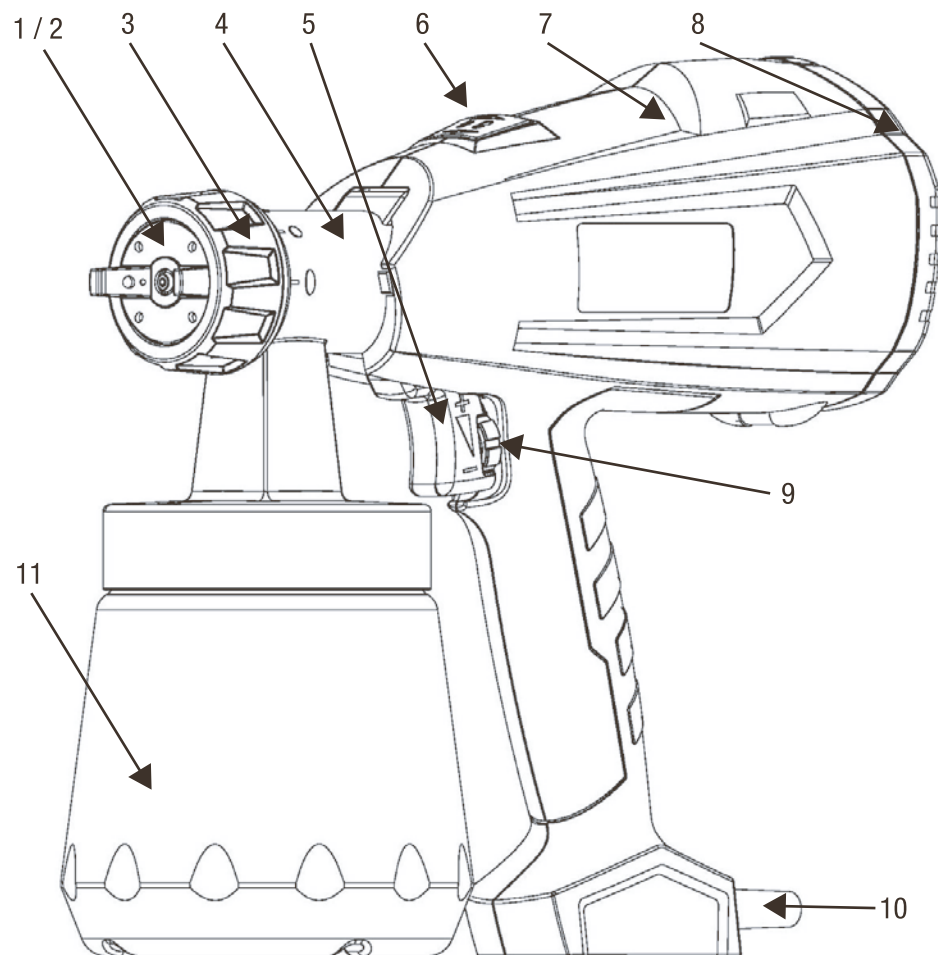

Fig.1

Description (Fig. 1)

1) Air Cap	2) Nozzle
3) Union nut	4) Spray gun front part
5) Trigger guard	6) Unlock button
7) Spray gun rear part	8) Air filter cover
9) Material volume adjustment	10) Mains lead
11) Container	

Coating Materials Suitable for Use

Water- and solvent-based paints, finishes, primers, 2-component paints, clear finishes, automotive finishes, staining sealers and wood sealer-preservatives.

Coating Materials Not Suitable for Use

Wall paints (emulsion paints) etc., alkali and acidic paints. Coating materials with a flash point below 21°C.

Preparation of the Coating Material

The enclosed spray attachment can be used to spray paints, varnishes and glazes that are undiluted or slightly diluted.

Stir the material up and put the required amount into the paint container

Thinning recommendation

Sprayed material	
Glazes	undiluted
Wood preservatives, mordants, oils, disinfection agents, plant protective agents	undiluted
Paints containing solvents and water-soluble paints, primers, hick-film glazes	dilute by 5 - 10%

If the convey capacity is too low, add 5 - 10% dilution step-by-step until the convey capacity fulfills your requirements.

Fig. 2

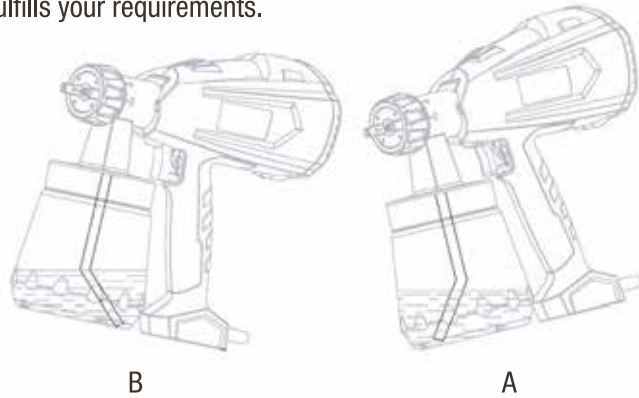

Fig. 3

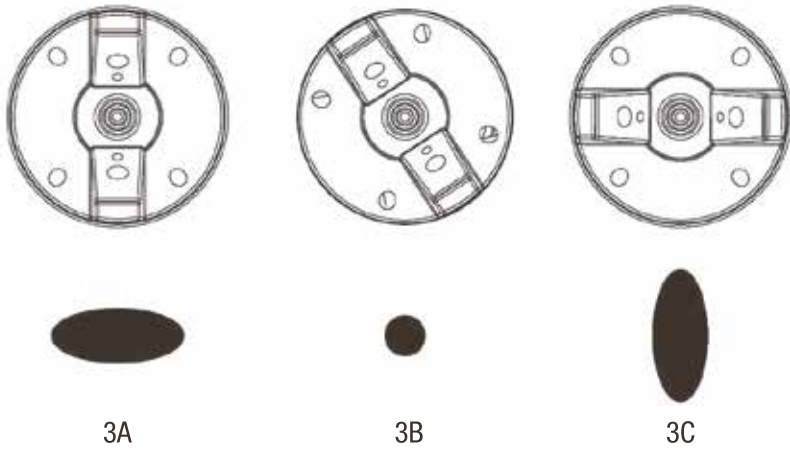

Fig. 4

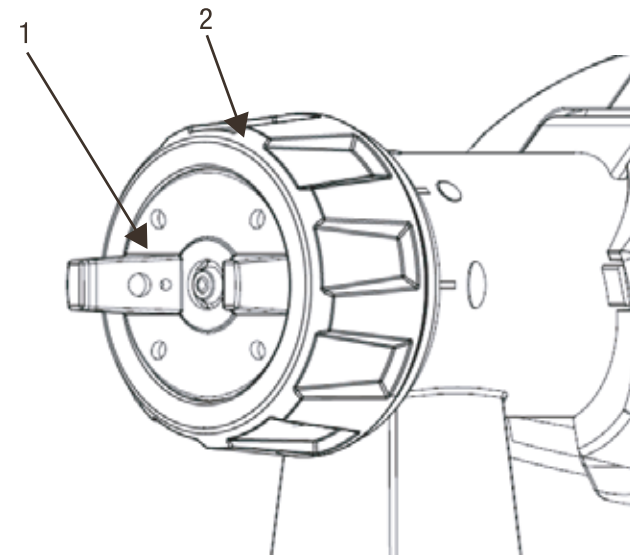

Fig. 5

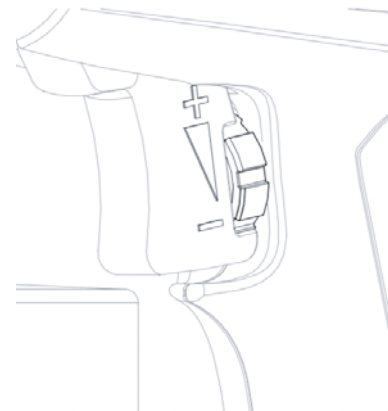
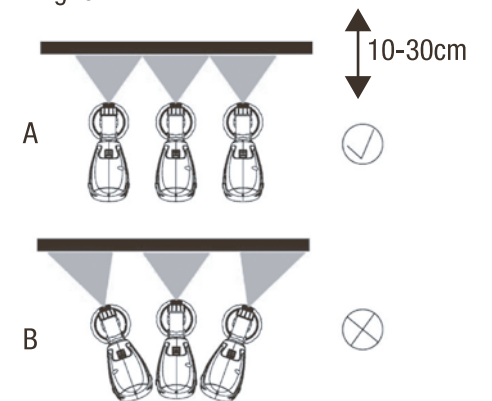

Fig. 6



Start-up

Before connecting to the mains supply, be sure that the supply voltage is identical with the value given on the rating plate.

- Unscrew the container from the spray gun.
- Aligning suction tube. (Fig. 2)
If the suction tube is positioned correctly, the container contents can be sprayed without almost any residue.
When working on lying objects: Turn the suction tube forwards. (Fig. 2 A)
Spraying work when working on overhead objects: Turn the suction tube rearwards. (Fig. 2 B)
- Set the container on a sheet of paper, pour in the prepared coating material and screw the container tightly onto the spray gun.
- Put the machine down only on a level, clean surface. Otherwise the machine could tip over!
- Adjust the spray setting on the spray gun.

Three different spray jet settings can be chosen on the spray gun, depending on the application and target object.

Selecting the Spray Setting

Fig. 3 A = horizontal fat jet

Fig. 3 B = vertical fat jet

Fig. 3 C = circular jet

The spray pattern indication can be found on the front part of the sprayer. With the arrowhead towards the boss on the tip.

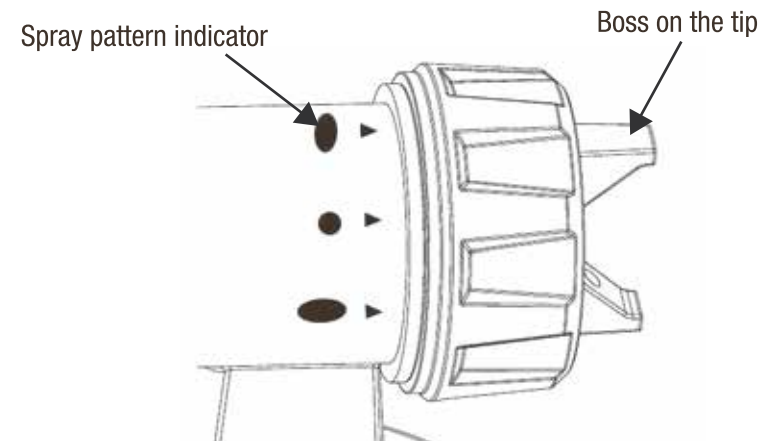

Adjusting the desired Spray Setting (Fig. 4)

With the union nut (2) slightly unscrewed, turn the air cap (1) to the desired spray setting position. Then tighten the union nut.



WARNING!

Danger of injury! Never pull the trigger guard while adjusting the air cap.

Adjusting the Material Volume (Fig. 5)

Set the material volume by turning the regulator on the trigger guard of the spray gun.

- turn to downside --> lower material volume

+ turn to upside --> higher material volume

Spray Technique

- The spray result depends heavily on the smoothness and cleanliness of the surface to be sprayed. Therefore the surface should be carefully prepared and kept free of dust.
- Cover all surfaces not to be sprayed.

- Cover screw threads or similar parts of the target object.
- It is advisable to test the spray gun on cardboard or a similar surface to find the correct setting.
- **Important: Begin spraying outside of the target area and avoid interruptions inside the target area.**
- **Correct (Fig. 6a).** Be sure to hold the spray gun at an even distance of approx. 10 – 30 cm to the target object.
- **Incorrect (Fig. 6b)** Heavy spray fog build-up, uneven surface quality.
- Move the spray gun evenly cross-wise or up-and-down, depending on the spray pattern setting.
- An even movement of the spray gun results in an even surface quality.
- **When coating material builds up on the nozzle (A) and air cap (B) (Fig. 7), clean both parts with a solvent or water.**

Fig. 7

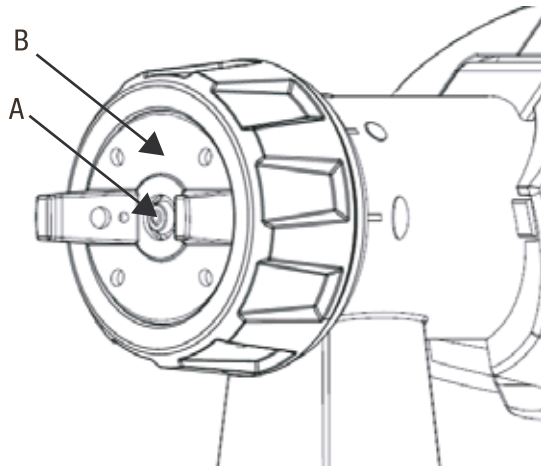

Interruption of Work till 4 Hours

- Turn the machine off.
- When processing 2-component varnishes, clean the device immediately.

Taking Out of Operation and Cleaning

- Proper cleaning is the prerequisite for problem-free operation of the paint application device. No warranty claims are accepted in case of improper or no cleaning.
- Unplug the power plug. Vent the container in case of longer breaks and after the work has been terminated. This can be done by briefly turning open and then closing the container or by pulling the trigger guard and letting the paint into the original paint container.
- Divide the spray gun. Press the unlock button (Fig. 8) downwards.
- Unscrew the container. Empty any remaining coating material back into the material tin.
- Preclean the container and suction tube with a brush.
- Pour solvent or water into the container. Screw the container back on. Use only solvents with a flashpoint over 21°C .
- Assemble the gun again.
- Insert the power plug, turn on the machine and spray the solvent or water into a container or a cloth.

- Repeat the above procedure until the solvent or water emerging from the nozzle is clear.
- Turn of the machine and remove the plug.

CAUTION!

Never clean seals, diaphragm and nozzle or air holes of the spray gun with metal objects.
The ventilation hose and diaphragm are only solvent-resistant to a limited extent. Do not immerse in solvent, only wipe.



WARNING!

Never hold the spray gun rear part under water or immerse it into liquids.
Clean the housing only with a moistened cloth.

- Clean the outside of the spray gun and container with a cloth soaked in solvent or water.
- Unscrew the union nut and remove the air cap and nozzle. Clean the air cap and nozzle with a brush and solvent or water.

Fig. 8

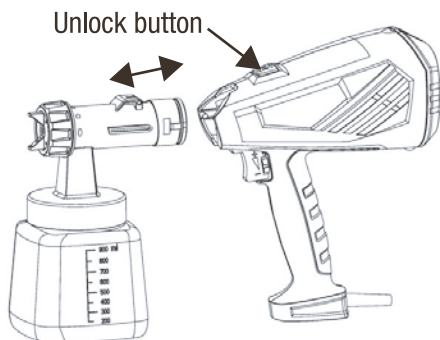
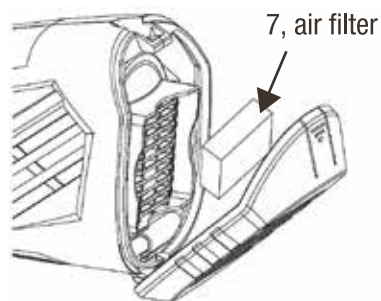

Fig. 9



Maintenance

Change the air filter if it is soiled (Fig. 9, item 7).



WARNING! Never operate the machine without the air filter; dirt be sucked in and interfere with the function of the machine.

Correction of Malfunctions

Problem	Cause	Remedy
No coating material emerges from the nozzle	Nozzle clogged Feed tube clogged Material volume setting turned too far to the left (-) Feed tube loose No pressure build-up in container	Clean Clean Turn to the right (+) Insert Tighten container
Coating material drips from the nozzle	Nozzle loose Nozzle worn Nozzle seal worn Coating material assembly at air cap, nozzle or needle	Tighten Change Change Clean
Atomisation too coarse	Viscosity of coating material too high Material volume too large Material volume adjusting screw turned too far to the right (+) Nozzle contaminated Air filter heavily soiled Too little pressure build-up in container	Thin Turn material volume adjusting screw to the left (-) Clean Change Tighten container
Spray jet pulsates	Coating material in container running out Air filter heavily soiled	Refill Change
Coating material causes "paint tears"	Too much coating material applied.	Turn material volume adjusting screw to the left (-)
Too much fog of coating material (Overspray)	Distance to the object too large Too much coating material applied	Reduce distance Turn material volume adjusting screw to the left (-)
Paint in the ventilating hose	Diaphragm soiled Diaphragm defective	Clean the diaphragm Replace the diaphragm

Environmental protection

The appliance and accessories should be recycled in an environmentally friendly way. Do not dispose of the appliance with household waste. Support environmental protection by taking the appliance to a local collection point or obtain information from a specialist retailer.

Warranty and Technical Service

Thank you for choosing this product. - BAUKER Tools - 1 year warranty

- This warranty is effective from the date of purchase.

PLEASE KEEP PROOF OF PURCHASE.

- If the product fails within the warranty period, contact your authorized service center.
- Include your proof of purchase, details of the failure, your name and address, along with date and place of purchase. The manufacturer shall not make any reimbursement. All products must be properly clean, safely and carefully packed to prevent damage or injury during transport. The manufacturer may reject inappropriate or unsafe shipping.
- You must submit proof of purchase before carrying out any repair or maintenance work.
- All work must be performed only by authorized technical service.
- Any parts to be replaced within the warranty period shall be property of the authorized service and will not be returned.
- Repair or replacement of the product will not extend the warranty period.
- Repair or replacement of your product under the warranty provides you additional benefits and do not affect your consumer rights set by law.

What this warranty covers:

EQUIPMENT

- Misuse of the product, or product dirty with paint. Nozzles and parts damaged due to poor cleaning after using the product.

- Repair of damaged product due to material fatigue or manufacturing defects within the warranty period. If any part is no longer available or is discontinued, the manufacturer will replace it with an alternative and functional piece, within the warranty period.

What this warranty does not cover:

The manufacturer does not guarantee repairs required as a result of:

- Normal wear and tear of blades, light bulbs, batteries, etc.
- Accidental damage, faults caused by negligent use, abuse and careless operating or handling the product.
- Use of the product for any purpose other than normal domestic activities.
- Change or replacement of the product in any way.
- The use of parts and accessories other than the manufacturer's originals.
- Defective installation.
- Repairs or alterations carried out by an unauthorized technical service or person.



Lea atentamente las instrucciones de operación antes de usar esta herramienta, y siga las instrucciones de seguridad. Mantenga el manual de uso en un lugar seguro.

Instrucciones Generales de Seguridad

ADVERTENCIA:



Al usar herramientas eléctricas, siga siempre las instrucciones de seguridad, para reducir el riesgo de incendio, descarga eléctrica y lesiones. Lea todas las instrucciones antes de utilizar este producto y guárdelas para futuras consultas.

Mantenga el área de trabajo limpia.

Las áreas y mesas de trabajo desordenadas pueden provocar lesiones.

Considere el entorno de trabajo.

No exponga las herramientas eléctricas a la lluvia. No use herramientas eléctricas en lugares húmedos o mojados. Mantenga el área de trabajo bien iluminada. No utilice herramientas eléctricas en áreas con riesgo de incendio o explosión.

Protéjase contra descargas eléctricas.

Evite el contacto físico con las superficies de objetos conectados a tierra (por ejemplo, tuberías, radiadores, cocinas y refrigeradores).

Mantenga a los niños alejados del área de trabajo.

No permita que terceros toquen la herramienta ni permanezcan en el local de trabajo.

Guarde las herramientas que no serán utilizadas.

Si no va a usar las herramientas, guárdelas en un local seco y seguro, fuera del alcance de los niños.

No sobrecargue la herramienta.

Para un trabajo mejor y más seguro, no exceda la velocidad recomendada.

Use la herramienta adecuada.

No utilice herramientas o accesorios con baja capacidad para realizar trabajos de herramientas con mayor potencia. No utilice las herramientas de manera indebida. Por ejemplo, no utilice sierras circulares para cortar ramas de árboles o troncos.

Vístase adecuadamente.

No use ropa suelta ni joyas, ya que pueden enredarse en las piezas móviles. Se recomienda usar guantes de goma y zapatos antideslizantes para realizar trabajos en exteriores. Utilice protección para la cabeza, como un casco, y si tiene el pelo largo, amárrelo.

Use lentes de seguridad.

Conecte el dispositivo de extracción de polvo.

En el caso de que la herramienta cuente con dispositivos de extracción de polvo, asegúrese de conectarlos y utilizarlos correctamente.

No maltrate el cable.

Jamás use el cable para cargar, tirar o desconectar la herramienta eléctrica del tomacorriente. Mantenga el cable alejado de fuentes de calor, aceite o superficies afiladas.

Trabajo seguro.

Utilice abrazaderas o tornillos de banco para mantener firme el objeto. Es más seguro que usar las manos, permitiendo que estas permanezcan libres para controlar la herramienta.

No se estire.

Mantenga una postura firme y equilibrada en todo momento.

Mantenga la herramienta en buen estado.

Mantenga las herramientas de corte afiladas y limpias para que funcionen mejor y con más seguridad. Siga las instrucciones de lubricación y cambio de accesorios. Revise regularmente el cable de la herramienta. Si presenta daños, este debe ser reparado por el servicio técnico autorizado. Revise los alargadores regularmente. Si presentan daños, cámbielos. Mantenga el mango de agarre seco, limpio y libre de aceite y grasa.

Desconecte las herramientas.

Desconecte la herramienta cuando no esté en uso, al realizar su mantenimiento o al cambiar accesorios.

Retire la llave de ajuste.

Siempre asegúrese de haber retirado la llave de ajuste de la herramienta antes de encenderla.

Evite accionar la herramienta involuntariamente.

No transporte la herramienta con el dedo presionando el interruptor de encendido/apagado. Verifique que la herramienta esté apagada al enchufarla.

Utilice alargadores adecuados para exteriores.

Al utilizar la herramienta al aire libre, utilice solo alargadores diseñados para exteriores.

Permanezca atento.

Permanezca atento y sea prudente. No use la herramienta si se encuentra cansado.

Revise las piezas dañadas.

Verifique que su herramienta esté en buen estado. Revise que las piezas no estén desalineadas, rotas ni con ninguna otra condición que pueda afectar su funcionamiento. Si las piezas presentan daños, diríjase al servicio técnico autorizado para resolver el problema. No utilice la herramienta si sus piezas presentan fallas, sobre todo el interruptor de encendido/apagado, el cable o en el enchufe. Cualquier herramienta que no pueda ser controlada representa un peligro.

Advertencia.

El uso de accesorios o dispositivos diferentes de los recomendados en este manual de instrucciones puede ocasionar riesgo de lesiones.

La herramienta debe ser reparada por un especialista.

Esta herramienta eléctrica cumple las exigencias de seguridad pertinentes. El mantenimiento de esta herramienta debe ser realizado por personal calificado, utilizando solo piezas originales. De lo contrario, el usuario puede correr grandes peligros.

Instrucciones de seguridad para pulverizadores de pintura

- Pulverice solo sustancias como pinturas, barnices, esmaltes, etc., con un punto de ignición de 21° C o superior, sin aviso adicional. Para ver la clasificación, consulte el embalaje de la sustancia.
- No utilice la herramienta en locales de trabajo protegidos por las regulaciones contra explosiones.
- Durante la pulverización, evite la presencia de fuentes de combustión, como chimeneas, humo de cigarros, pipas, chispas, superficies incandescentes, etc. Jamás utilice sustancias con potenciales peligros desconocidos.
- Antes de realizar cualquier ajuste, desenchufe la pistola.
- No utilice la pistola para pulverizar sustancias inflamables o explosivas.
- No limpie la pistola pulverizadora con solventes inflamables que tengan un punto de ignición inferior a 21° C.
- Tenga cuidado con los riesgos inherentes a la sustancia y consulte las informaciones entregadas por el fabricante, incluyendo las recomendaciones para el uso de elementos de protección personal.

Recomendación: Use máscara y lentes de seguridad durante el uso de la pistola pulverizadora.

CUIDADO – PELIGRO DE LESIONES

Jamás apunte la pistola pulverizadora a sí mismo, hacia otras personas o animales.

- Jamás apunte la pistola pulverizadora a sí mismo, hacia otras personas o animales.
- Al realizar trabajos en interiores y exteriores, verifique que no haya vapores de solventes que puedan ser aspirados por la pistola.
- Al trabajar al aire libre, esté atento a la dirección del viento. El viento podrá levantar la sustancia de recubrimiento a grandes distancias, pudiendo causar daños. Al trabajar en interiores, verifique que haya una ventilación adecuada.
- No permita que los niños manipulen esta herramienta.
- Nunca intente reparar el sistema eléctrico del dispositivo.
- Nunca deje la pistola pulverizadora sin supervisión.

Riesgos adicionales

Aunque la herramienta sea utilizada siguiendo las instrucciones, es imposible eliminar todos los factores de riesgo. Los siguientes riesgos son inherentes al diseño de esta herramienta eléctrica:

Daños pulmonares en caso de no utilizar una máscara adecuada para protección contra pinturas y solventes pulverizados.

Daños auditivos en caso de no utilizar protectores adecuados para los oídos.

Problemas de salud como consecuencia de las vibraciones de la herramienta eléctrica, al utilizarla durante un período prolongado, o luego de un uso o mantenimiento inadecuado.

¡ADVERTENCIA!

Esta herramienta produce un campo magnético durante su funcionamiento. Este campo, bajo ciertas circunstancias, puede interferir en el funcionamiento de dispositivos médicos. Para reducir el riesgo de accidentes graves o fatales, se recomienda que las personas que usen dispositivos médicos consulten a su médico o al fabricante del dispositivo antes de utilizar esta herramienta.

JS-HH12B		
Viscosidad máxima	100 DIN-s	
Voltaje	220-240 V ~	
Potencia nominal	500 W	
Aislamiento doble		
Capacidad del recipiente	800 ml	
Caudal	Tamaño de la boquilla	Caudal
	Φ 1,8 mm	330 ml/min
	Φ 2,6 mm	900 ml/min
Nivel de ruido LPA	82,17 dB(A) K=3 dB	
Nivel de potencia sonora LWA	93,17 dB(A) K=3 dB	
Nivel de vibración	<2,5 m/s ² , K=1,5 m/s ²	



Use protección auricular durante el uso de herramientas eléctricas.

La vibración total se calculó en base a un testeo estándar y puede utilizarse como referencia para comparar herramientas.

Advertencia

La emisión de vibraciones durante el uso de la herramienta eléctrica puede diferir de la del valor total indicado, dependiendo del uso que se le dé a la herramienta.

Es necesario identificar las medidas de seguridad para el usuario, basadas en un cálculo de exposición bajo las condiciones reales de uso (considerando todas las piezas de uso, la cantidad de veces que la herramienta es apagada y el tiempo de funcionamiento).

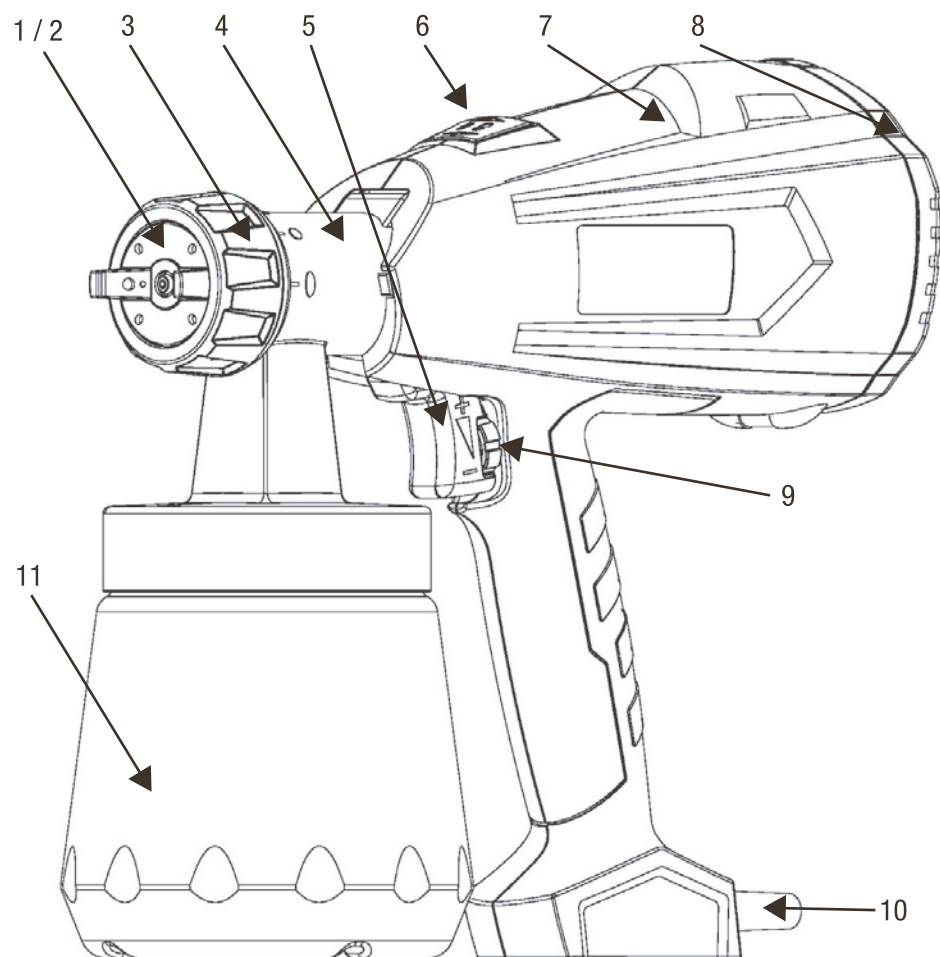

Fig.1

Descripción (Fig. 1)

1) Tapa de aire	2) Boquilla
3) Conector de la boquilla con rosca	4) Parte frontal de la pistola pulverizadora
5) Gatillo de accionamiento	6) Botón de desbloqueo
7) Parte trasera de la pistola pulverizadora	8) Tapa del compartimento del filtro
9) Regulador del volumen pulverizado	10) Cable de alimentación eléctrica
11) Recipiente	

Materiales de recubrimiento adecuados

Pinturas a base de solventes o agua, acabados, esmaltes, acabados claros, acabados para autos, selladores para manchas y selladores para conservar madera.

Materiales de recubrimiento inadecuados

Pinturas para pared (pintura látex), alcalinas o ácidas. Sustancias con un punto de ignición inferior a 21° C.

Preparando el material de recubrimiento

La pistola puede ser usada para pulverizar pinturas, barnices y esmaltes puros o levemente diluidos.

Agite el contenido y coloque la cantidad necesaria en el recipiente.

Recomendaciones para diluir

Material pulverizado	
Esmaltes	no diluir
Barnices para madera, óleos, desinfectantes, pesticidas	no diluir
Pinturas a base de solventes o solubles en agua, primers, pinturas para autos, esmaltes	diluir en 5 - 10%

Si la capacidad de pulverización es baja, agregue de a poco de 5% a 10% de diluyente, hasta alcanzar la capacidad requerida.

Fig. 2

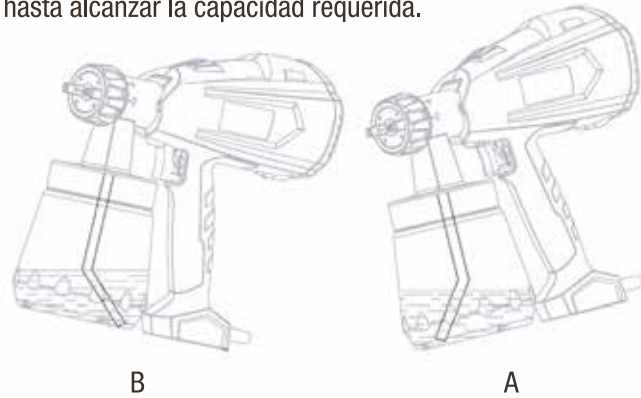

Fig. 3

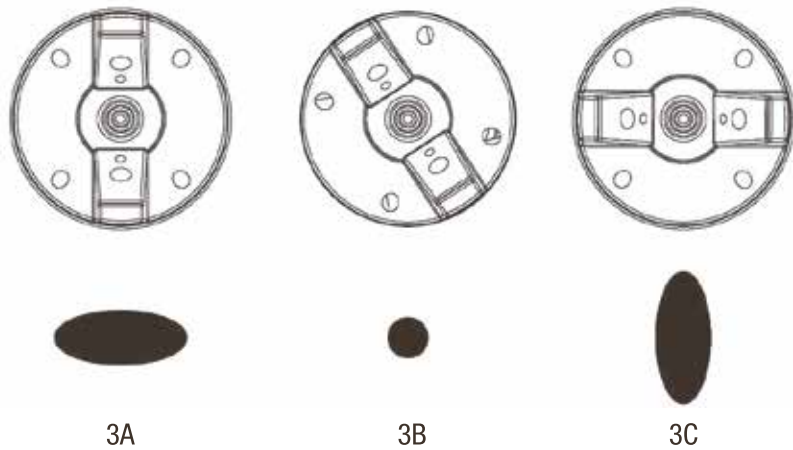

Fig. 4

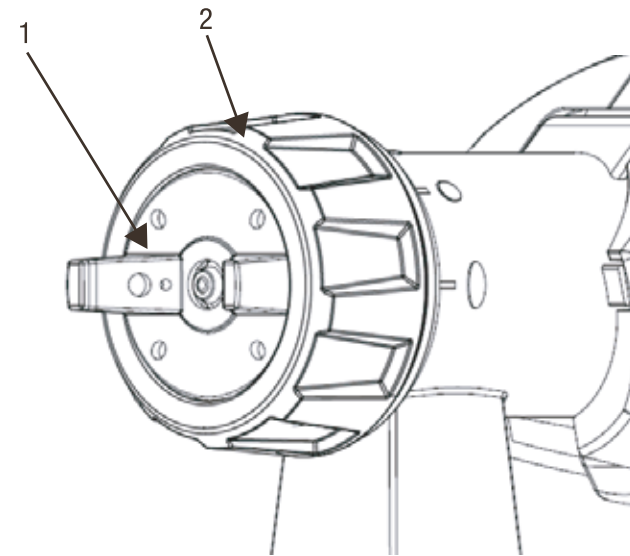

Fig. 5

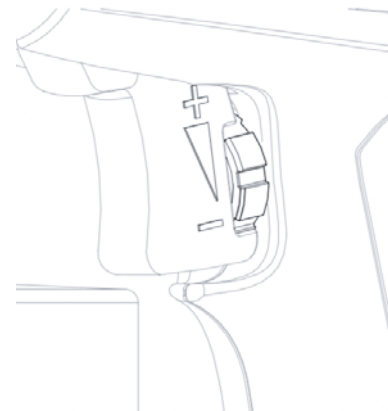
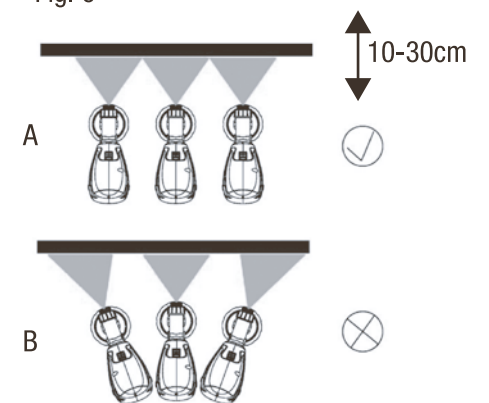

Fig. 6



Accionamiento

Antes de enchufar la pistola, verifique que el voltaje de alimentación coincida con el valor indicado en los datos técnicos.

- Retire el recipiente de la pistola pulverizadora.
- Alineamiento del tubo de succión (Fig. 2).
Si el tubo de succión está correctamente colocado, el contenido del recipiente será pulverizado sin sobras.
- Para pulverizar objetos sobre el nivel de la cabeza, gire el tubo de succión hacia atrás (Fig. 2A). Para pulverizar objetos debajo del nivel de la cabeza, gire el tubo de succión hacia adelante (Fig. 2B).
- Coloque el recipiente sobre una hoja de papel y coloque dentro la sustancia de recubrimiento ya preparada. Apriete el recipiente firmemente a la pistola pulverizadora.
- Apoye el equipo en una superficie limpia y nivelada. De lo contrario, se puede dar vuelta.
- Ajuste el tipo de pulverización en la pistola.

Seleccionando el tipo de pulverización

Fig. 3 A: pulverización plana vertical

Fig. 3 B: pulverización plana horizontal

Fig. 3 C: pulverización circular

La indicación del tipo de pulverización se encuentra en la parte frontal de la pistola.

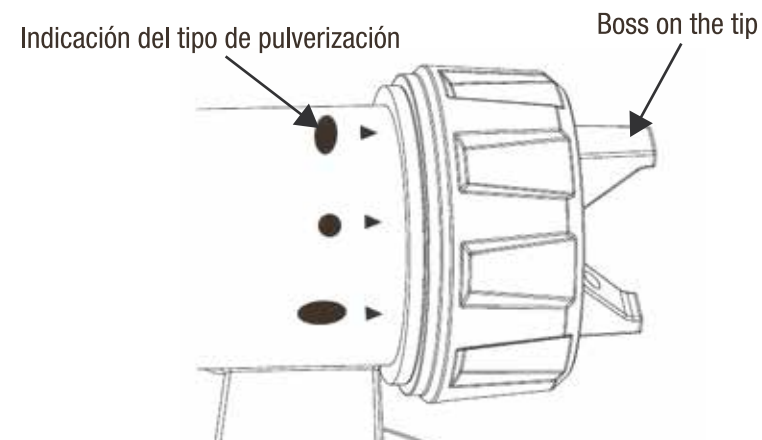

Ajuste del tipo de pulverización deseado (Fig. 4)

Con la tuerca (2) levemente suelta, gire la boquilla de aire (1) para seleccionar el tipo de pulverización. Luego, apriete la tuerca.

ADVERTENCIA: Riesgo de lesión. Nunca presione el gatillo mientras esté ajustando la boquilla de aire.

Ajuste del volumen de pulverización (Fig. 5)

Seleccione la cantidad de material pulverizado por medio del regulador de volumen.

- Gire hacia abajo: volumen de pulverización menor

+ Gire hacia arriba: volumen de pulverización mayor

Técnica de pulverización

- El resultado de la pintura depende en gran medida de la textura y limpieza de la superficie a pintar. De esta forma, la superficie debe prepararse cuidadosamente y mantenerse libre de polvo.
- Proteja todas las superficies que no deben ser pintadas.

- Se recomienda testear la pistola en cartón, o una superficie similar, para realizar el ajuste adecuado.
- **Importante: Comience pintando de afuera hacia adentro para evitar interrupciones en el centro de la superficie a ser pintada.**
- **Correcto (Fig. 6a).** Asegúrese de mantener la pistola a una distancia uniforme, de 25 a 30 cm de la superficie a ser pintada.
- **Incorrecto (Fig. 6b).** Acumulación densa de pintura, superficie no uniforme.
- Mueva la pistola en dirección horizontal o vertical y de manera uniforme, dependiendo de la configuración de la pulverización deseada.
- Un movimiento uniforme de la pistola dará como resultado una superficie de calidad superior.
- Cuando el material de recubrimiento se acumule en la boquilla (A) y en la tapa de aire (B) (Fig. 7), será necesario limpiar ambas partes con solvente o con agua.

Fig. 7

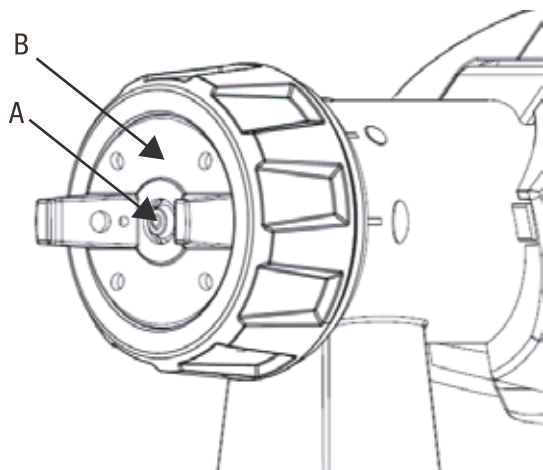

Interrupción del trabajo de hasta 4 horas

- Apague la herramienta.
- Al pulverizar esmaltes con dos componentes, limpie inmediatamente el equipo.

Instrucciones de limpieza y funcionamiento

- La limpieza adecuada es una norma básica para el correcto funcionamiento del dispositivo de pintura. La garantía no cubre daños por mal uso o limpieza inadecuada.
- Desenchufe la herramienta. Ventile el recipiente de pintura en caso de pausas prolongadas o luego de haber concluido el trabajo. Presione el gatillo de la pistola pulverizadora para que el material de recubrimiento sobrante vuelva al recipiente.
- Saque la parte frontal del equipo. Presione el botón (Fig. 8) para desbloquear.
- Retire el recipiente. Vacíe las sobras del material de recubrimiento, echándolas a la lata original.
- Limpie el recipiente y el tubo de alimentación con una escobilla.
- Coloque solvente o agua en el recipiente. Apriete nuevamente el recipiente. Utilice solo solventes con un punto de ignición superior a 21° C.
- Monte de nuevo la pistola.
- Encienda la pistola y pulverice el solvente o agua dentro de un recipiente o en un paño.

- Repita el procedimiento anterior hasta que el solvente o agua pulverizada salga limpia.
- Apague la pistola y desenchúfela.

¡CUIDADO!

Nunca limpie las piezas de fijación, el diafragma y los orificios de la boquilla de la pistola con objetos metálicos.

El tubo de ventilación y el diafragma cuentan con resistencia limitada a la acción de solventes. No sumerja estas piezas en solvente.



¡ADVERTENCIA!

No sumerja el cuerpo de la pistola en agua ni otros líquidos. Limpie la carcasa con un paño húmedo.

- Limpie la carcasa de la pistola pulverizadora y el recipiente con un paño humedecido con solvente o agua.
- Gire y retire la tapa de aire y la boquilla. Limpie la tapa de aire y la boquilla con una escobilla solvente o agua.

Fig. 8

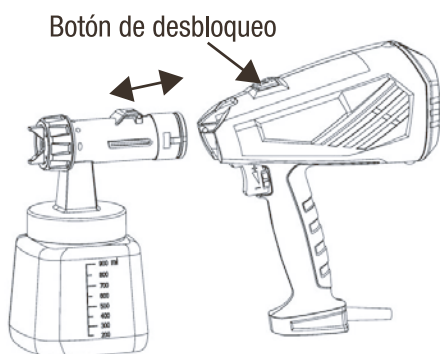
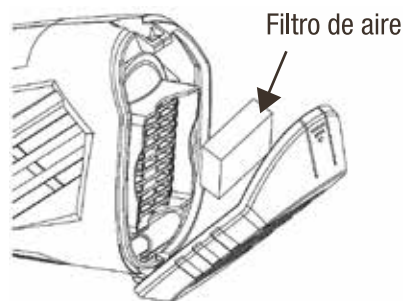

Fig. 9



Mantenimiento

Cambie el filtro de aire cuando se encuentre sucio (Fig. 9, pieza 7).



¡ADVERTENCIA! Nunca use la pistola sin el filtro de aire, ya que podría succionar residuos, interfiriendo en su correcto funcionamiento.

Solución de problemas

Problema	Causa	Solución
La sustancia de recubrimiento no está saliendo de la boquilla.	Boquilla tapada. Tubo de alimentación tapado. Volumen de la sustancia insuficiente. Tubo de alimentación suelto. Falta de presión en el recipiente.	Limpiar Limpiar Ajustar (+) Encajar Apretar el recipiente
La sustancia de recubrimiento gotea por la boquilla.	Boquilla suelta. Boquilla desgastada. Pieza de fijación desgastada. Sustancia de recubrimiento en la salida de aire, boquilla o inyector.	Apretar Cambiar Cambiar Limpiar
Pulverización muy gruesa.	Viscosidad de la sustancia de recubrimiento muy alta. Gran volumen de sustancia. Ajuste del volumen de sustancia muy alto. Boquilla sucia. Filtro de aire muy sucio. Presión de aire en el recipiente insuficiente.	Diluir Ajustar el volumen de sustancia (-) Ajustar Limpiar Cambiar Apretar el recipiente
Pulverización intermitente.	Recipiente vacío. Filtro de aire muy sucio.	Llenar Cambiar
Superficie de recubrimiento con goteo.	Mucho material de recubrimiento pulverizado.	Ajustar el volumen del material pulverizado (-)
Volumen pulverizado muy alto.	Mucha distancia de los objetos Mucho material de recubrimiento aplicado	Reducir la distancia Ajustar el volumen del material pulverizado (-)
Pintura en la manguera de ventilación.	Diafragma sucio Diafragma desgastado	Limpiar Cambiar

Protección al medio ambiente

Este producto y sus accesorios deben ser desechados de manera que no afecte al medio ambiente. No deseche este producto junto con basura doméstica. Lleve esta herramienta a un centro de recolección adecuado, o solicite información a un especialista.

Garantía y servicio técnico

Gracias por escoger este producto Herramientas BAUKER 3 años de Garantía

- Esta garantía tiene vigencia a partir de la fecha de compra del producto.

POR FAVOR, GUARDE SU COMPROBANTE DE COMPRA

- Si este producto presenta una falla dentro del período de garantía, diríjase al SST autorizado.
- Incluya su comprobante de compra original, detalle de las fallas, su nombre y dirección, lugar y fecha de compra. El fabricante no efectuará reembolso. Todo producto deberá estar adecuadamente limpio, seguro y embalado cuidadosamente para prevenir daños o lesiones durante el transporte. El fabricante podrá rechazar los despachos poco apropiados o inseguros.
- Debe facilitar el comprobante de compra antes de llevar a cabo cualquier trabajo de reparación o mantención.
- Todos los trabajos deben ser llevados a cabo sólo por servicio técnico autorizado.

- Cualquier pieza que sea reemplazada dentro de la garantía, será propiedad del servicio técnico autorizado y no será devuelta.
- La reparación o reemplazo del producto no extenderá el período de garantía.
- La reparación o reemplazo de su producto bajo garantía le otorga beneficios adicionales y que no afectan sus derechos como consumidor establecidos en la ley.

Lo que cubre la garantía:

- La reparación del producto por defectos debido a fatiga de material o defectos de fabricación dentro del período de garantía. Si cualquier pieza ya no está disponible o está descontinuada, el fabricante la reemplazará con una pieza alternativa y funcional, dentro del período de garantía.

Lo que no cubre la garantía:

El fabricante no garantiza la reparación requerida como resultado de:

- El desgaste normal de aspas, ampolletas, baterías, etc.
- Daño accidental, fallas causadas por uso negligente, abuso y operación descuidada en la manipulación del producto.
- Uso del producto para cualquier propósito fuera de las actividades domésticas normales.
- Cambio o modificación del producto en cualquier forma.
- El uso de partes y accesorios distintos de los originales del fabricante.
- Instalación defectuosa.
- Reparaciones o alteraciones llevadas a cabo por un servicio técnico o persona no autorizadas.



Leia atentamente as instruções de uso e manutenção antes de usar a ferramenta. Conserve as instruções de uso em local seguro.

Instruções Gerais de Segurança

ADVERTÊNCIA:



Ao usar ferramentas elétricas, as instruções de segurança sempre devem ser seguidas, para que o risco de incêndio, descarga elétrica e lesões seja reduzido. Leia todas estas instruções antes de utilizar este produto e guarde-as para futuras consultas.



Para um funcionamento seguro:

Mantenha a área de trabalho limpa

As áreas e bancadas desordenadas podem provocar lesões.

Considere o entorno de trabalho

Não exponha as ferramentas elétricas à chuva. Não use as ferramentas elétricas em locais úmidos ou molhados. Mantenha a área de trabalho bem iluminada. Não use ferramentas elétricas onde há risco de incêndio ou explosão.

Proteja-se contra descargas elétricas

Evite o contato físico com as superfícies de objetos aterrados (por exemplo, tubulações, radiadores, estufas e refrigeradores).

Mantenha as crianças afastadas do local de trabalho

Não permita que visitantes ou observadores toquem a ferramenta ou estejam no local de trabalho.

Guarde as ferramentas que não serão utilizadas

Quando as ferramentas não estiverem em uso, devem ser guardadas em local seco e seguro, distantes do alcance de crianças.

Não sobrecarregue a ferramenta

O trabalho será melhor e mais seguro, com a velocidade recomendada.

Use a ferramenta adequada

Não utilize ferramentas ou acessórios de pequena capacidade para realizar trabalhos de ferramentas de maior potência. Não utilize ferramentas indevidamente. Por exemplo, não utilize serras circulares para cortar ramos de árvores ou troncos.

Vista-se adequadamente

Não use roupas folgadas ou joias. Podem ficar presas nas partes móveis. É recomendado o uso de luvas de borracha e calçado antidesslizante em trabalhos exteriores. Utilize proteção para a cabeça, como um capacete e prenda o cabelo comprido.

Use óculos de segurança.

Conecte o equipamento de extração de pó

Caso dispositivos para conexão de extração de pó estejam disponíveis, assegure-se de que estejam conectados e sejam utilizados adequadamente.

Não maltrate o cabo

Nunca transporte a ferramenta através do cabo nem a desconecte da tomada puxando pelo cabo. Mantenha o cabo afastado de fontes de calor, superfícies oleosas ou afiadas.

Trabalho seguro

Utilize abraçadeiras, morsa ou grampos para manter o objeto firme. É mais seguro que usar a mão, permitindo que ambas as mãos permaneçam livres para manejar a ferramenta.

Não se estique

Mantenha uma postura firme e equilibrada a todo momento.

Mantenha a ferramenta em bom estado

Mantenha as ferramentas de corte afiadas e limpas para que trabalhem melhor e com maior segurança. Siga as instruções de lubrificação e troca de acessórios. Inspeccione o cabo da ferramenta periodicamente e, caso esteja danificado, o mesmo deverá ser reparado pelo serviço técnico autorizado. Inspeccione os cabos de extensão periodicamente e os substitua caso estejam danificados. Mantenha a empunhadura seca, limpa e livre de óleo e gordura.

Desconecte as ferramentas

Desconecte a ferramenta quando não estiver em uso, em manutenções ou quando for trocado um acessório.

Remova a chave de ajuste

Sempre verifique que a chave de ajuste tenha sido retirada da ferramenta antes de ligá-la.

Evite acionamentos involuntários

Não conecte a ferramenta caso tenha o dedo no botão liga/desliga. Verifique que esteja desligado no momento de conexão à tomada.

Utilize extensões adequadas para exteriores

Ao utilizar a ferramenta ao ar livre, utilize somente extensões projetadas para esse fim.

Esteja alerta

Esteja atento. Use o senso comum. Não use a ferramenta quando estiver cansado.

Inspeccione as peças danificadas

Verifique que sua ferramenta esteja em bom estado. Verifique que não haja desalinhamento de peças, folga de peças móveis, ruptura ou qualquer outra condição que possa afetar seu funcionamento. Caso sejam encontradas anomalias, dirija-se ao serviço técnico autorizado para resolver o problema. Não utilize a ferramenta caso esteja danificada, sobretudo o botão liga/desliga, a tomada ou o cabo. Qualquer ferramenta que não possa ser controlada é perigosa.

Precaução

O uso de acessórios ou dispositivos diferentes dos recomendados neste manual de instruções pode ocasionar risco de lesões.

A ferramenta deve ser reparada por uma pessoa qualificada

Esta ferramenta elétrica está de acordo com os requisitos de segurança pertinentes. A manutenção deve ser realizada por pessoal qualificado e utilizando peças originais. Caso contrário, pode haver um perigo considerável para o usuário.

Instruções de segurança para a pistola pulverizadora

- Deve-se somente pulverizar substâncias tais como tintas, vernizes, esmaltes, etc., com ponto de ignição de 21° C ou superior, sem aviso adicional. Para a classificação, consulte a embalagem da substância.
- O dispositivo não pode ser utilizado em locais de trabalho cobertos pela normativa de proteção contra explosões.
- Não deverão haver fontes de combustão, tais como chaminés, fumaça de cigarros, cachimbos, faíscas, superfícies incandescentes, etc., nos arredores durante a pulverização.
- Jamais utilize substâncias com perigo potencial desconhecido.
- Antes de fazer qualquer ajuste na pistola, desconecte a tomada elétrica.
- Não utilize a pistola para pulverizar substâncias inflamáveis.
- Não limpe a pistola com solventes inflamáveis, com ponto de ignição inferior a 21° C.
- Tenha cuidado com os perigos inerentes à substância pulverizada. Leia as informações e especificações do fabricante.

Recomendações: Use uma máscara e óculos de segurança ao utilizar a pistola pulverizadora.



PRECAUÇÃO - PERIGO DE LESÕES

Jamais aponte a pistola pulverizadora para si mesmo, outras pessoas ou animais.

- Ao fazer trabalhos interiores, assim como ao ar livre, verifique que não haja vapores de solventes que possam ser aspirados pela pistola.
- Ao trabalhar ao ar livre, considere a direção do vento. O vento poderá espalhar a substância de recobrimento a grandes distâncias, podendo causar danos. Ao trabalhar em interiores, assegure uma adequada ventilação.
- Não permita que crianças manipulem o dispositivo.
- Jamais abra o equipamento para fazer reparos no sistema elétrico!
- Jamais abandone a pistola pulverizadora.



Risco adicional

Ainda que a ferramenta elétrica seja utilizada conforme indicado, não é possível eliminar todos os fatores de risco. Os seguintes riscos são inerentes ao projeto e à construção da ferramenta elétrica:

Danos pulmonares caso não seja utilizada uma máscara adequada contra tintas e solventes pulverizados.

Dano auditivo caso não seja utilizada a proteção adequada para os ouvidos.

Problemas de saúde em consequência das vibrações da ferramenta elétrica quando utilizada durante um longo período de tempo, não seja manipulada de forma adequada ou com manutenção incorreta.

ADVERTÊNCIA! Esta ferramenta produz um campo magnético durante o seu funcionamento. Esse campo, sob algumas circunstâncias, pode interferir no funcionamento de dispositivos médicos. Para reduzir o risco de incidentes sérios ou fatais, é recomendável às pessoas com dispositivos médicos consultar o seu médico ou o fabricante do dispositivo antes de utilizar este equipamento.

JS-HH12B		
Viscosidade máxima	100 DIN-s	
Voltagem	220-240 V ~	
Potência nominal	500 W	
Isolamento duplo	□	
Capacidade do recipiente q	800 ml	
Vazão	Tamanho do bico	Vazão
	Φ 1,8 mm	330 ml/min
	Φ 2,6 mm	900 ml/min
Nível de ruído LPA	82,17 dB(A) K=3 dB	
Nível de potência sonora LWA	93,17 dB(A) K=3 dB	
Nível de vibração	<2,5 m/s ² , K=1,5 m/s ²	



Use protetor auricular ao operar ferramentas elétricas.

A vibração total declarada foi medida em conformidade com um teste padrão e pode ser utilizada como base de comparação entre equipamentos.

Aviso

A emissão de vibração durante o uso da ferramenta elétrica pode diferir da do valor total declarado, dependendo da maneira como a ferramenta é utilizada.

É necessário identificar as medidas de segurança para o usuário, baseadas em um cálculo de exposição sob as condições reais de uso (considerando todas as peças de uso, a quantidade de vezes que a ferramenta é desligada e o tempo de funcionamento).

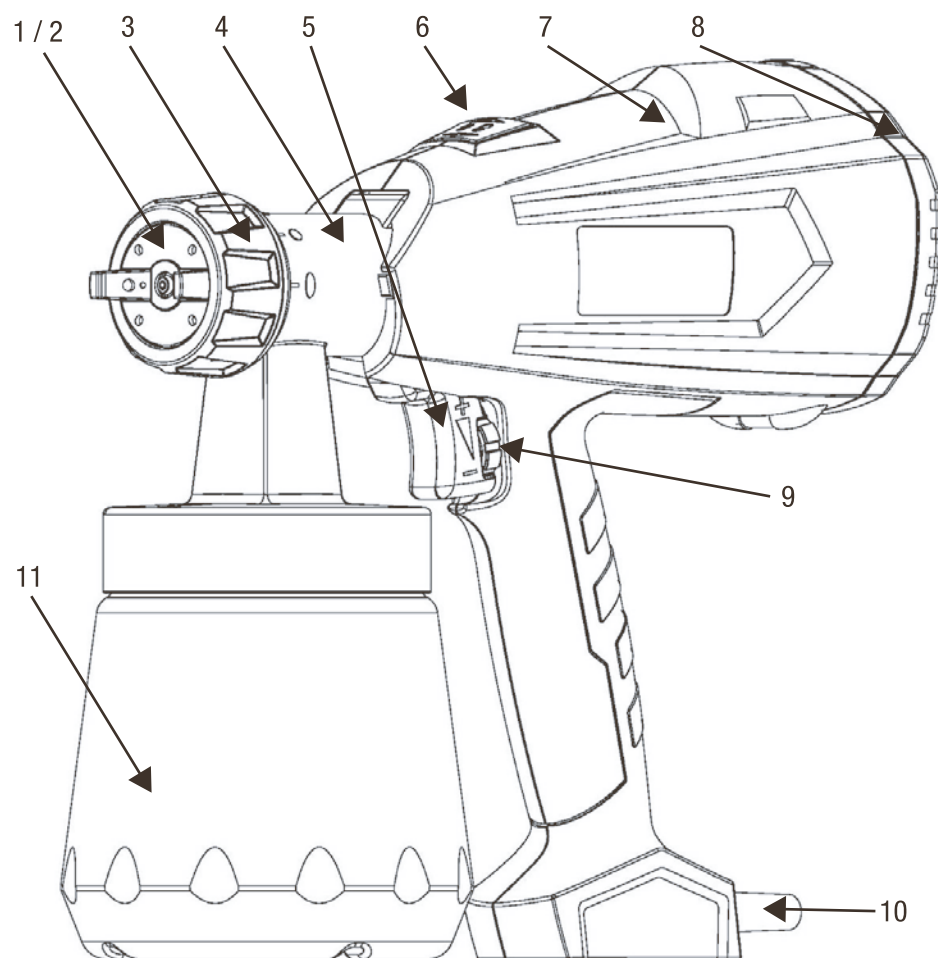

Fig.1

Descrição (Fig. 1)

1) Tampa de ar	2) Bico
3) Conexão rosqueada do bico	4) Parte frontal da pistola pulverizadora
5) Gatilho de acionamento	6) Botão de destravamento
7) Parte traseira da pistola pulverizadora	8) Tampa do compartimento do filtro
9) Regulagem do volume pulverizado	10) Cabo da alimentação elétrica
11) Recipiente	

Materiais de recobrimento adequados

Tintas à base de solventes ou água, acabamentos, primers, esmaltes, acabamentos claros, acabamentos automotivos, selante para manchas e selantes para conservação de madeira.

Materiais de recobrimento inadequados

Tinta para parede (látex), tintas alcalinas e ácidos. Substâncias com ponto de ignição abaixo de 21° C.

Preparando o material de recobrimento

A pistola pode ser usada para pulverizar tintas, vernizes e esmaltes puros ou levemente diluídos.

Agite o material e coloque a quantidade necessária no recipiente.

Recomendações simplificadas

Material pulverizado	
Esmaltes	não diluir
Vernizes para madeira, óleos, desinfetantes, pesticidas	não diluir
Tintas a base de solventes ou solúveis em água, primers, tintas automotivas, esmaltes	diluir em 5 - 10%

Caso a capacidade de pulverização esteja baixa, adicione aos poucos entre 5 - 10% de diluente até que seja atingida a capacidade requerida.

Fig. 2

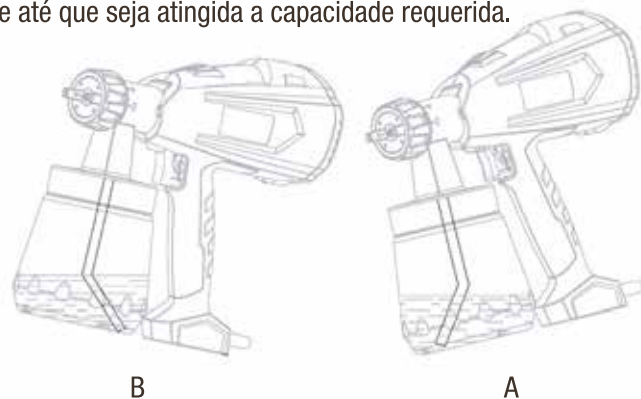

Fig. 3

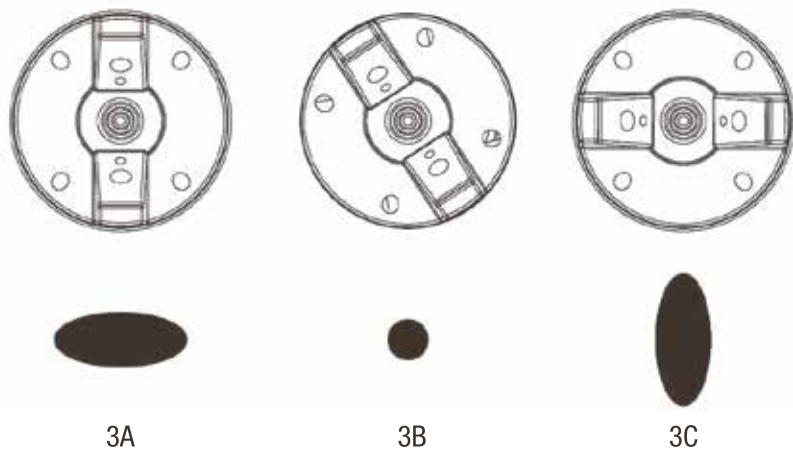

Fig. 4

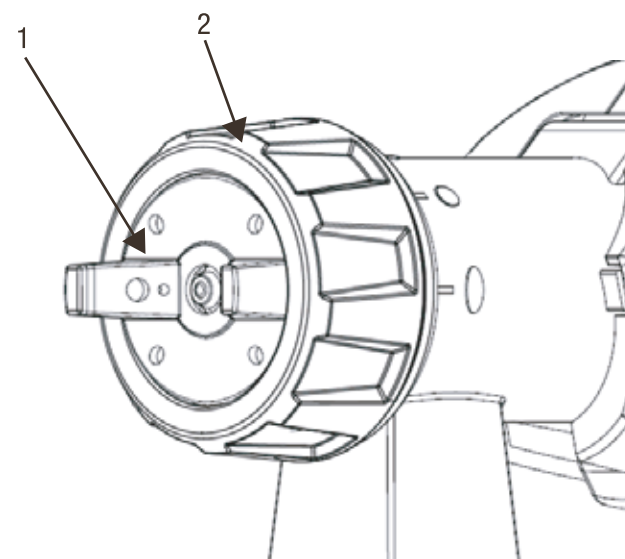

Fig. 5

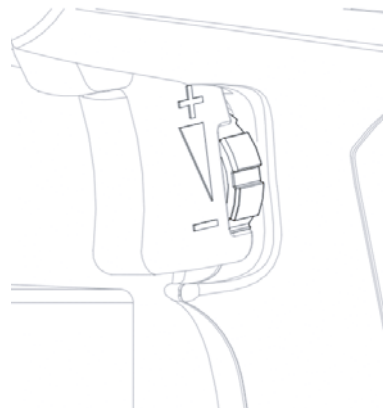
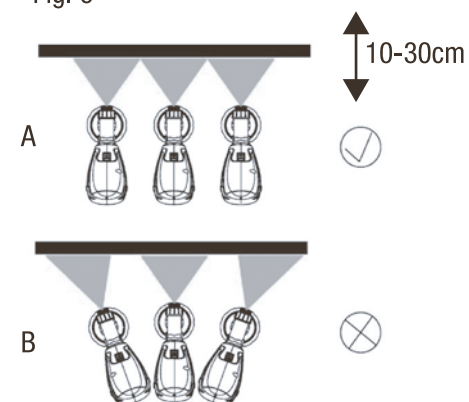

Fig. 6



Acionamento

Antes de conectar o equipamento à rede elétrica, verifique que a voltagem de alimentação seja idêntica ao valor indicado na placa de informações.

- Desrosquear o recipiente da pistola pulverizadora.
- Alinhamento do tubo de sucção (Fig. 2).
Se o tubo de sucção está corretamente colocado, o conteúdo do recipiente pode ser pulverizado sem sobras.
- Para pulverizar objetos sobre a cabeça, gire o tubo de sucção para trás (Fig. 2A). Para pulverizar objetos sob a cabeça, gire o tubo de sucção para frente (Fig. 2B).
- Coloque o recipiente sobre uma folha de papel. Encha-o com a substância de recobrimento já preparada e rosqueie o recipiente firmemente à pistola pulverizadora.
- Apoie o equipamento unicamente em uma superfície limpa e nivelada. Caso contrário, o equipamento poderá tombar.
- Ajuste o tipo de jato na pistola pulverizadora.

Selecionando o tipo de pulverização

Fig. 3 A: jato plano vertical

Fig. 3 B: jato plano horizontal

Fig. 3 C: jato circular

A indicação do tipo de jato encontra-se na parte frontal da pistola.

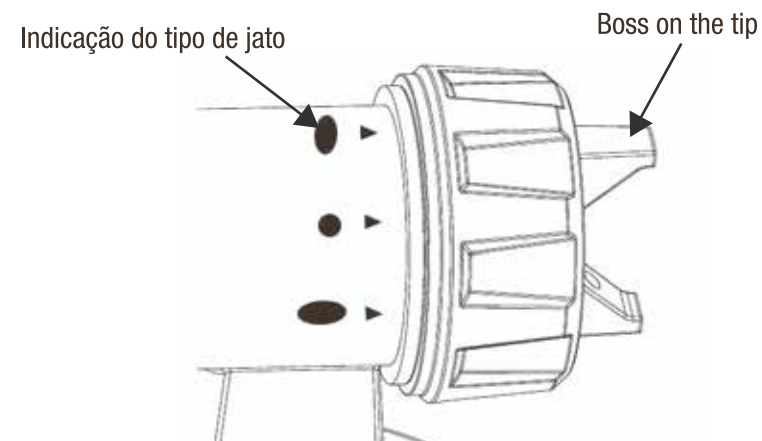

Ajustando o tipo de jato desejado (Fig. 4)

Com a vedação rosqueada (2) levemente solta, gire o bico de ar (1) para selecionar o tipo de jato. Após, aperte a vedação rosqueada.



ADVERTÊNCIA! Risco de lesão! Nunca pressione o gatilho enquanto estiver ajustando o bico de ar.

Ajustando o Volume de Pulverização (Fig. 5)

Selecione a quantidade de material pulverizado através do ajuste de volume.

- Girar para baixo --> volume de pulverização menor.
- + Girar para cima --> volume de pulverização maior.

Técnica de pulverização

- O resultado da pintura depende em grande medida da textura e limpeza da superfície a pintar. Desta forma, a superfície deve ser preparada cuidadosamente e mantida livre de poeira.
- Proteja todas as superfícies que não devam ser pintadas.

- Aconselha-se testar a pistola sobre papelão ou uma superfície similar para realizar o ajuste adequado.
- **Importante: Comece pintando de fora para dentro para evitar interrupções no centro da superfície a ser pintada.**
- **Forma correta de pintar (Fig. 6a).** Assegure-se de manter a pistola a uma distância uniforme de 25 a 30 cm da superfície a ser pintada.
- **Forma incorreta de pintar (Fig. 6b).** Acúmulo denso de tinta, superfície não uniforme.
- Mova a pistola uniformemente na vertical ou horizontal, dependendo da configuração do jato pulverizado.
- Um movimento uniforme da pistola pulverizadora resultará em uma superfície de qualidade superior.
- Quando o material de recobrimento acumula-se no bico (A) e na tampa de ar (B) (Fig. 7), será necessário limpar ambas as partes com solvente ou com água.

Fig. 7

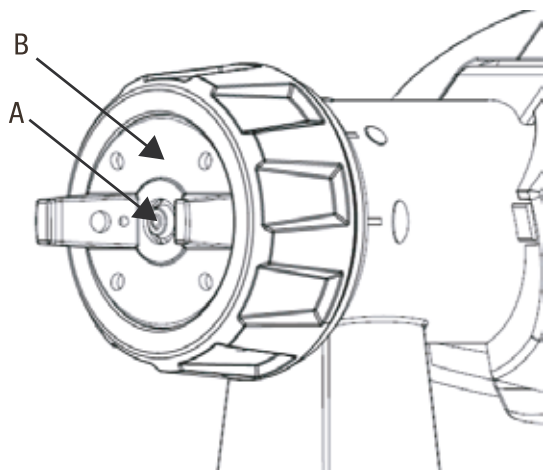

Interrupções do trabalho de até 4 horas

- Desligue o equipamento.
- Ao pulverizar esmaltes bicomponentes, limpe o equipamento imediatamente.

Instruções de limpeza e funcionamento

- A limpeza adequada é um requisito básico para o correto funcionamento do dispositivo de pintura. Em caso de mau uso ou limpeza inadequada, a garantia não será aplicável.
- Desconecte a tomada. Areje o recipiente de tinta em caso de longas pausas ou após ter terminado o trabalho. Isso pode ser feito ao girar o recipiente para abrir e em seguida fechando ou apertando o gatilho.
- Saque a parte frontal do equipamento. Pressione o botão (FIG. 8) para destravar.
- Desrosqueie o recipiente. Esvazie qualquer sobra da substância de recobrimento, devolvendo-a à lata original.
- Limpe previamente o recipiente e o tubo de sucção com uma escova.
- Coloque solvente ou água no recipiente. Rosqueie novamente o recipiente. Utilize somente solventes com ponto de ignição acima de 21° C.
- Monte a pistola novamente.
- Ligue o equipamento e pulverize o solvente ou água dentro de um recipiente ou um pano.

- Repita o procedimento anterior até que o solvente ou a água pulverizada não apresente alteração de cor, deixando claro que o interior da pistola está limpo.
- Desligue o equipamento e retire-o da tomada.

¡PRECAUÇÃO!

Nunca limpe as vedações, o diafragma e os orifícios do bico da pistola pulverizadora com objetos metálicos. O tubo de ventilação e o diafragma possuem resistência limitada à ação de solventes. Não os mergulhe diretamente no solvente.



ADVERTÊNCIA! Não limpe o corpo da pistola diretamente em água corrente nem o submerja em líquidos. Limpe a carcaça com um pano umedecido.

- Limpe a parte externa da pistola pulverizadora e o recipiente com um pano umedecido com solvente ou água.
- Desrosqueie a vedação e remova a tampa de ar e o bico. Limpe a tampa de ar e o bocal com uma escova com solvente ou água.

Fig. 8

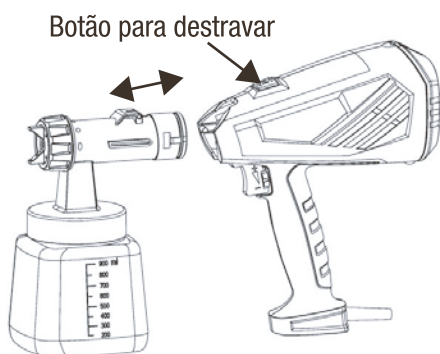
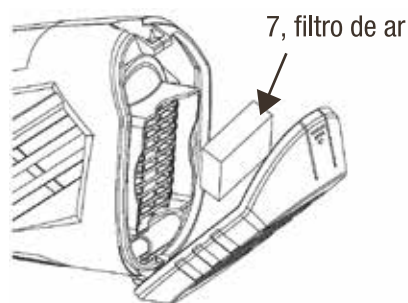

Fig. 9



Manutenção

Substitua o filtro de ar caso esteja sujo (Fig. 9, item 7).



AVISO! Nunca use o equipamento sem o filtro de ar. O equipamento poderia succionar sujeira e ter o seu funcionamento prejudicado.

Solução de problemas

Problema	Causa	Solução
A substância de recobrimento não está saindo do bico.	Bico entupido Tubo de alimentação entupido Volume de substância insuficiente Tubo de alimentação solto Falta de pressão no recipiente	Limpar Limpar Ajustar (+) Encaixar Rosquear o recipiente
A substância de recobrimento goteja pelo bico.	Bico solto Bico desgastado Vedação do bico desgastada Substância de recobrimento na saída de ar, bico ou agulha	Rosquear Substituir Substituir Limpar
Atomização muito grossa.	Viscosidade da substância de recobrimento muito alta Grande volume de substância Ajuste do volume de substância muito alto Bico contaminado Filtro de ar muito sujo Pressão de ar no recipiente insuficiente	Diluir Ajustar o volume de substância (-) Ajustar Limpar Substituir Rosquear o recipiente
O jato está intermitente.	Recipiente vazio Filtro de ar muito sujo	Encher Substituir
A superfície recoberta está gotejada.	Muito material de recobrimento pulverizado	Ajustar o volume de material pulverizado (-) Reduzir a distância
Volume pulverizado muito grande.	Grande distância dos objetos Muito material de recobrimento aplicado	Ajustar o volume de material pulverizado (-)
Tinta na mangueira de ventilação.	Diafragma sujo Diafragma desgastado	Limpar Substituir

Proteção do meio ambiente

O equipamento e os seus acessórios devem ser descartados de maneira ambientalmente correta. Não descarte o equipamento junto com lixo doméstico. Descarte o equipamento em um ponto de coleta adequado ou obtenha informações de como fazê-lo através de um revendedor especializado.

Garantia e assistência técnica

Obrigado por escolher este produto. Ferramentas BAUKER, 3 anos de garantia.

- Esta garantia tem vigência a partir da data de compra do produto.

POR FAVOR, GUARDE SEU COMPROVANTE DE COMPRA.

- Se este produto apresentar uma falha dentro do período de garantia, dirija-se ao Serviço de Assistência Técnica autorizado.
- Inclua seu comprovante de compra original, o detalhamento das falhas, seu nome e endereço, lugar e data de compra do produto. O fabricante não efetuará reembolso. Todo produto deverá estar adequadamente limpo, seguro e embalado cuidadosamente para evitar danos ou lesões durante seu transporte. O fabricante poderá recusar os envios pouco apropriados ou inseguros.
- Você deve apresentar o comprovante de compra antes de realizar qualquer tipo de trabalho de reparação ou de manutenção em seu produto.
- Todos os trabalhos devem ser realizados somente pelo Serviço Técnico Autorizado.
- Qualquer peça substituída dentro da garantia será de propriedade do Serviço Técnico Autorizado, e não será devolvida.

- A reparação ou substituição do produto não estenderá o período de sua garantia.
- A reparação ou substituição de seu produto dentro do período de garantia lhe outorga benefícios adicionais e que não afetam seus direitos como consumidor estabelecidos por lei.

O que cobre a garantia:

- A reparação do produto por defeitos devidos à fadiga de material ou defeitos de fabricação dentro do período de garantia. Se qualquer peça já não estiver disponível ou se já estiver esgotada, o fabricante fará a devida substituição por uma peça alternativa e funcional, dentro do período de garantia.

O que não cobre a garantia:

O fabricante não garante a reparação requerida como resultado de:

- Desgaste normal das pás, lâmpadas, baterias, etc.
- Dano acidental, falhas causadas por uso negligente, abuso e operação descuidada na manipulação do produto.
- Uso do produto para qualquer propósito diferente das atividades domésticas normais.
- Troca ou modificação do produto de qualquer forma.
- Uso de partes e acessórios diferentes dos originais do fabricante.
- Instalação defeituosa.
- Reparações ou alterações feitas por um serviço técnico ou pessoa não autorizada.