

# BauKer.®

Por cualquier reclamo o desperfecto diríjase a la tienda Sodimac donde adquirió el producto junto con su comprobante de compra, nuestro servicio de post venta lo asistirá con gusto.

Para quaisquer consultas ou reclamações, dirija-se à loja Sodimac onde adquiriu o produto, munido do comprovante de compra; nosso Serviço de Pós Vendas o atenderá com prazer.

## ARGENTINA

Teléfono de contacto:  
0810-222-7634  
www.sodimac.com.ar

## BRASIL

Telefone para contato:  
0300 7634622  
www.sodimac.com.br

## CHILE

Teléfono de contacto:  
600 600 4020  
www.sodimac.cl

## COLOMBIA

Teléfono de contacto:  
01 8000 115 150  
www.homecenter.com.co

## MÉXICO

Teléfono de contacto:  
018005225353

## PERÚ

Teléfono de contacto:  
4192000  
www.sodimac.com.pe  
(Maestro) 6310300  
www.maestro.com.pe

## URUGUAY

Teléfono de contacto:  
0800-7634  
www.sodimac.com.uy

Importado y/e Distribuido por: Argentina: FALABELLA S.A., C.U.I.T. 30-65572582-9 - Suipacha 1111 P. 18 (1008) - Buenos Aires. Tel.:54-11-4710-5600. - Brasil: CONSTRUDECOR S.A - CNPJ: 03.439.316/0038-64 - SAC: 55-11-2065-2500. - Chile: SODIMAC S.A., RUT 96.792.430-K. - Av. Ptte. Eduardo Frei M. 3092, Renca, Santiago. Tel.: 56-2-2738-1000 / IMPERIAL S.A., RUT 76.821.330-5. Av. Santa Rosa 7876, La Granja - Santiago - Tel.: 56-2-2399-7000 / FALABELLA RETAIL S.A., RUT 77.261.280-K - Manuel Rodríguez Norte 730, Santiago - Tel.: 600-380-5000 / HIPERMERCADOS TOTTUS S.A., RUT 78.627.210-6 - Nataniel Cox 620 Subterráneo, Santiago - Tel.: 562-827-0211 - Colombia: SODIMAC COLOMBIA S.A., Cód. SIC 800242106. NIT. 800.242.106-2 - Carrera 68D N° 80-70, Bogotá, Tel.: 57-1-5460000 / FALABELLA DE COLOMBIA S.A., NIT.900.017.447-8 - Calle 99 No 11A - 32 , No. Reg. SIC: 900017447 - Bogotá - Tel.: 57-1-5878002 Nacional: 01-8000-113252. - México: COMERCIALIZADORA SDMHC S.A. de C.V. Avenida Adolfo Lopez Mateos 201, Colonia Santa Cruz Acatlan, Naucalpan De Juarez, Estado de México, C.P. 53150. RFC CSD161207R2A, Tel.: +52 55 5375 9000. - Perú: SODIMAC PERÚ S.A., RUC. 20389230724. Av. Angamos Este N° 1805 Int. 2, Surquillo - Lima - Lima. Tel.:51-1-2119500 / MAESTRO PERÚ S.A., RUC. 20112273922. Jr. San Lorenzo N° 881 (Esq. Angamos con Rep. de Panamá), Surquillo - Lima - Lima . Tel.: 51-1-6111900 / SAGA FALABELLA S.A., RUC: 20100128056 , Av.Paseo de la República 3220, San Isidro, Lima - Tel.: 51-01-512-3333 / HIPERMERCADOS TOTTUS S.A., Av. Angamos Este 1805 , oficina 5 , Piso 10 , Surquillo , Lima - RUC. 20508565934 - Tel.: 51-01-513-335 - Uruguay: Homecenter Sodimac S.A., RUT 21.699.665 0015 - Plaza Independencia 811, Montevideo, Uruguay - Tel.: 598-2604-7105.

# BauKer.®

## MANUAL DE INSTRUCCIONES / MANUAL DE INSTRUÇÕES / MANUAL

### NIVEL LÁSER EN CRUZ NÍVEL A LASER CRUZ CROSS LASER LINE NLC02



**ADVERTENCIA** Lea todas las siguientes instrucciones de operación y de seguridad antes de usar este producto por primera vez. Conserve estas instrucciones. /  
Leia todas as seguintes instruções de operação e de segurança antes de usar este produto pela primeira vez. Guarde estas instruções. /  
Read and follow the operating instructions and safety information before using for the first time. Save this manual.

ESPAÑOL / PORTUGUÊS / ENGLISH

**3 AÑOS / ANOS**  
GARANTÍA / GARANTIA  
YEARS WARRANTY

### NIVEL LÁSER EN CRUZ



#### Instrucciones de Seguridad

Lea y siga todas las instrucciones para trabajar de manera segura con esta herramienta de medición. Evite deteriorar las advertencias de seguridad de esta herramienta. **GUARDE ESTE MANUAL DE INSTRUCCIONES PARA FUTURAS CONSULTAS. AL ENTREGAR ESTE PRODUCTO A TERCEROS, INCLUYA EL MANUAL DE INSTRUCCIONES.**

Precaución – El uso de equipos o métodos diferentes de los mencionados en este manual puede exponer al usuario a los peligros de la radiación. Esta herramienta de medición incluye una etiqueta de advertencia.

#### RADIACIÓN LÁSER

NO MIRE DIRECTAMENTE HACIA EL RAYO

PRODUCTO LÁSER CLASE 2

Salida < 1 mw

EN60825-1:2014

(BATERÍA 2x1,5 V AAA)

TENSIÓN NOMINAL DE ALIMENTACIÓN:

3 V  $\equiv$  (2 baterías tipo "AAA" 2 x 1.5 V  $\equiv$ )



La radiación láser no se fija en los productos de rayos láser clase 2.

Si el texto de la etiqueta de advertencia no está en el idioma del país de distribución, pegue esta etiqueta en el producto antes de usarlo por primera vez.

No apunte el rayo láser directamente a personas o animales. No mire directamente hacia el rayo o su reflejo, aunque se encuentre a una buena distancia. Esto puede causar accidentes, daños oculares o incluso ceguera.

Si el rayo alcanza sus ojos, ciérrelos inmediatamente y gire la cabeza.

No modifique este equipo láser.

No use lentes láser como equipo de seguridad. Este tipo de lentes se utiliza para mejorar la visibilidad de rayos láser, pero no protegen contra la radiación láser.

No use lentes láser como lentes de sol. Este tipo de lentes no protege completamente contra rayos UV y reduce la percepción del color.

Este producto debe ser reparado únicamente por especialistas calificados y con repuestos originales. Esto garantiza un mantenimiento seguro de la herramienta.

No permita que los niños usen esta herramienta de medición sin supervisión. Los niños pueden causarse ceguera a ellos mismos y a terceros sin intención.

No use este producto en ambientes explosivos ni en la presencia de líquidos, gases o polvos inflamables. La herramienta puede producir chispas que pueden inflamarse con el polvo o vapores

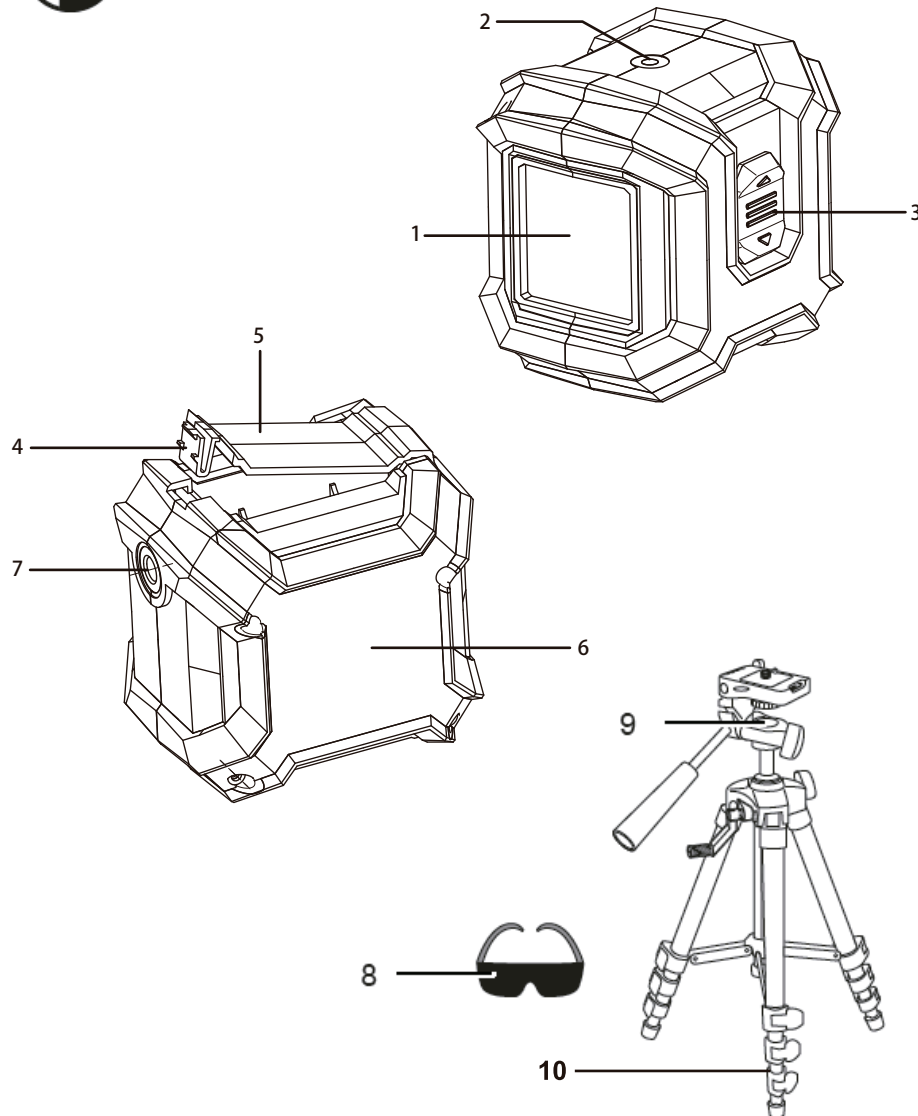

### Descripción del producto y especificaciones

#### Uso previsto

Esta herramienta de medición fue diseñada para determinar y verificar líneas horizontales y verticales.

Utilice este dispositivo solo en interiores.

#### Características del producto

La numeración de las características del producto corresponde a la ilustración de la página gráfica.

1. Salida del rayo láser
2. Indicador de nivelación automática
3. Interruptor On/Off
4. Cerrojo de la tapa del compartimento de pilas
5. Tapa del compartimento de pilas
6. Etiqueta de advertencia
7. Superficie de contacto
8. Lentes para láser
9. Soporte de trípode 1/4" (0.635 cm)
10. Trípode

Los accesorios ilustrados o mencionados no vienen incluidos en todos los productos.

### Especificaciones técnicas

Nivel láser en cruz	NLC02
Alimentación	2 pilas AAA 3V
Tiempo de funcionamiento	>15 h
Frecuencia del láser	635 nm
Potencia del láser	Clase 2, <1 mw
Ancho de la línea láser	100 LUX, 3 mm/5 m
Alcance	10 m
Precisión	0,5 mm/ m
Tiempo de nivelación	<5 s
Rango de nivelación	>3°
Temperatura de operación	0° C - 40° C
Dimensiones (longitud x ancho x altura)	65 mm x 65 mm x 56 mm

Para usar este producto de manera segura, deberá comprender las advertencias de la herramienta y las instrucciones contenidas en este manual, como también las características del trabajo que desea realizar. Antes de usar el dispositivo, familiarícese con las instrucciones de uso y seguridad.

### Cómo encender y apagar el dispositivo

Presione el interruptor hacia arriba para encender el dispositivo, y hacia abajo si desea apagarlo. (Fig. 1).

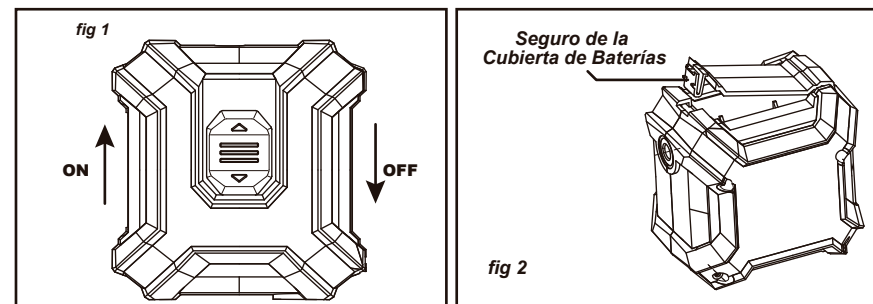

### Instalación de pilas (Fig. 2)

El compartimento tiene capacidad para dos pilas AAA.

1. Presione el cerrojo para abrir la tapa del compartimento.
2. Introduzca dos pilas alcalinas AAA, con los polos correctamente posicionados. La polaridad (+/-) se encuentra indicada en el compartimento.
3. Cierre firmemente la tapa.

### NOTA:

Siempre apague el dispositivo antes de instalar o cambiar las pilas.

Retire las pilas de la herramienta si no la va a usar durante un tiempo prolongado.

Use pilas AAA del mismo tipo y marca.

No utilice pilas nuevas y usadas en conjunto.

Retire inmediatamente las pilas agotadas, y deséchelas en conformidad con las leyes y regulaciones locales.

### Instrucciones de uso del nivel láser en cruz

#### Modo de auto-nivelación

En este modo, la herramienta se auto-nivelará si se encuentra a 3° (horizontal).

1. Coloque el dispositivo sobre una superficie plana y suave, a 3° (horizontal).
2. Para encender el dispositivo, deslice el interruptor hacia arriba. La herramienta se nivelará automáticamente en unos 5 segundos. El indicador LED verde se encenderá.
3. Si el dispositivo no logra nivelarse, la luz LED cambiará a rojo y la línea láser comenzará a parpadear.
4. Para apagar el dispositivo, deslice el interruptor hacia abajo.



**ADVERTENCIA!**

Al encender el láser, siempre proteja sus ojos y los de terceros. Nunca apunte la luz láser directamente hacia su rostro o el de otra persona.

#### Usos

Este nivel láser en cruz con auto-nivelación puede utilizarse manualmente para marcar puntos y para alineaciones visuales simples. Este producto es ideal para los siguientes usos:

- Colgar cuadros o fotos en las paredes
- Instalar papel mural y stencils
- Instalar marcos de puertas y ventanas
- Instalar cables eléctricos y cañerías
- Instalar lámparas de pared y tomacorrientes
- Instalar techos falsos
- Pintar
- Instalar guardarropas
- Instalar cerámicas y pisos

#### Recomendaciones de uso

##### Uso de trípode (vea la Figura A)

El trípode (10) ofrece un soporte de medición estable y con altura regulable. Coloque el dispositivo con el soporte del trípode (8) en la rosca macho 1/4" (0.635 cm) del trípode, y apriete firmemente el tornillo.

##### Sujeción lateral contra una pared u objeto (vea la Figura B)

Para verificar rápidamente una altura, se puede asegurar la herramienta por medio de las superficies de contacto (6) contra una pared vertical, armario, etc. Tenga la precaución de que el dispositivo permanezca recto.

##### Lentes para láser (accesorio)

Los lentes para láser filtran la luz del ambiente. Esto permite ver la luz roja del láser con mayor brillo.

No use lentes láser como equipo de seguridad. Este tipo de lentes se utiliza para mejorar la visibilidad de rayos láser, pero no protegen contra la radiación láser.

No use lentes láser como lentes de sol. Este tipo de lentes no protege completamente contra rayos UV y reduce la percepción del color.

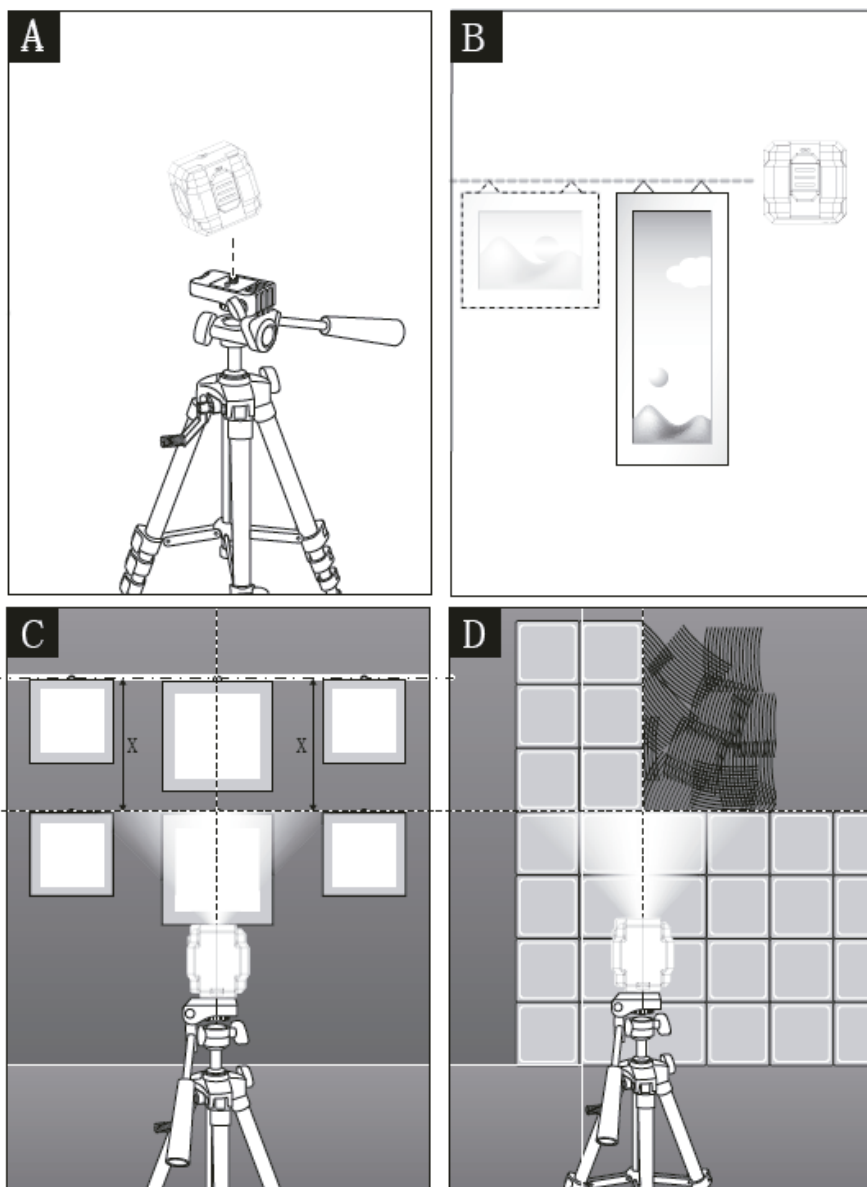

### Instrucciones de Mantenimiento

#### Mantenimiento y limpieza

Siempre guarde y traslade la herramienta de medición en su estuche.

Mantenga siempre el dispositivo limpio.

No sumerja el dispositivo en agua u otros líquidos.

Elimine residuos con un paño húmedo e suave. No use productos de limpieza ni solventes.

Limpie regularmente las salidas de rayos láser. Retire cualquier tipo de residuo.

#### Servicio de post-venta y distribución

Nuestro servicio de post-venta atenderá sus consultas relacionadas con el mantenimiento y reparación de su producto y sus piezas de repuesto.

#### Eliminación

Los dispositivos de medición, sus accesorios y embalajes deben ser desechados de manera que no afecte al medioambiente.

No elimine esta herramienta ni las pilas junto con basura doméstica.

#### Solo para países de la UE:

De acuerdo a la Norma Europea 2012/19/EU, los dispositivos de medición que se encuentren inutilizables o que, de acuerdo a la Norma Europea 2006/66/EC, presenten fallas, deben desecharse de forma clasificada para no afectar al medioambiente.

Sujeto a cambios sin aviso previo.

### NÍVEL A LASER CRUZ



#### Instruções de Segurança

Leia e siga todas as instruções para trabalhar de maneira segura com esta ferramenta de medição. Evite deteriorar as advertências de segurança da ferramenta. CONSERVE ESTE MANUAL DE INSTRUÇÕES PARA FUTURAS CONSULTAS. AO FORNECER ESTE PRODUTO A TERCEIROS, INCLUA O MANUAL DE INSTRUÇÕES.

Precaução – O uso de equipamentos ou métodos diferentes dos indicados neste manual pode expor o usuário aos perigos da radiação.

Esta ferramenta de medição possui uma etiqueta de advertência.

#### RADIAÇÃO LASER

NÃO OLHE DIRETAMENTE PARA O RAIOS  
PRODUTO LASER CLASSE 2

Saída < 1 mw

EN60825-1:2014

(BATERIA 2x1,5 V AA)



A radiação laser não se fixa em produtos de raios laser tipo 2.

Caso o texto da etiqueta de advertência não esteja no idioma do país de distribuição, coloque esta etiqueta no produto antes de usá-lo pela primeira vez.

Não aponte o raio laser diretamente para pessoas ou animais. Não olhe diretamente para o raio ou seu reflexo, embora você esteja a uma distância razoável. Isto pode causar acidentes, danos oculares ou inclusive cegueira.

Caso o raio atinja os seus olhos, feche-os imediatamente e gire a cabeça.

Não modifique esta ferramenta laser.

Não use óculos para visualizar laser como equipamento de segurança. Este tipo de óculos é utilizado para melhorar a visualização do raio laser, porém não protegem contra a radiação laser.

Não use óculos para visualizar laser como óculos de sol. Este tipo de óculos não protege completamente contra a radiação UV e reduz a percepção das cores.

Este produto deve ser reparado apenas por técnicos qualificados, utilizando peças originais. Isto garante uma manutenção segura da ferramenta.

Não permita que crianças usem esta ferramenta de medição sem supervisão. Crianças podem causar cegueira a si mesmos e a terceiros involuntariamente.

Não use este produto em ambientes explosivos ou na presença de líquidos, gases ou pós inflamáveis. A ferramenta pode produzir faíscas que podem inflamar a poeira ou os vapores.

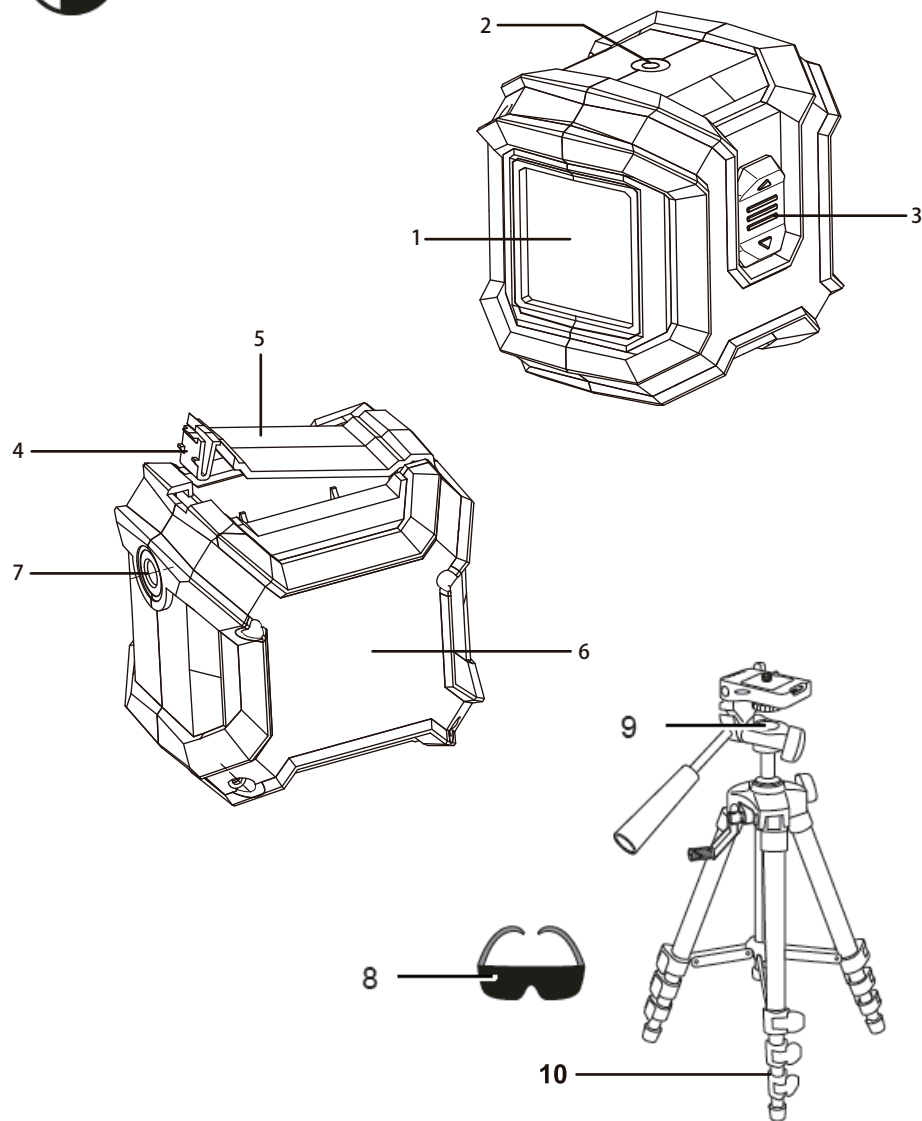

### Descrição do produto e especificações

#### Uso previsto

Esta ferramenta de medição foi projetada para determinar e verificar linhas horizontais e verticais.

Utilize este dispositivo apenas em interiores.

#### Características do produto

A numeração das características do produto corresponde à ilustração da página gráfica.

1. Saída do raio laser
2. Indicador de nivelção automática
3. Interruptor On/Off
4. Fecho da tampa do compartimento para pilhas
5. Tampa do compartimento para pilhas
6. Etiqueta de advertência
7. Superfície de contato
8. Óculos para visualização laser
9. Suporte de tripé 1/4" (0.635 cm)
10. Tripé



Os acessórios ilustrados ou mencionados não acompanham todos os produtos.

### Especificações técnicas

Nível a laser cruz	NLC02
Alimentação	2 pilhas AAA 3V
Tempo de funcionamento	>15 h
Frequência do laser	635 nm
Potência do laser	Classe 2, <1 mw
Largura da linha laser	100 LUX, 3 mm/5 m
Alcance	10 m
Precisão	0,5 mm/m
Tempo de nivelção	<5 s
Faixa de nivelção	>3°
Temperatura de operação	0° C - 40° C
Dimensões (comprimento x largura x altura)	65 mm x 65 mm x 56 mm

Para usar este produto de maneira segura, deverá compreender as advertências da ferramenta e as instruções do manual de uso, como também as características do trabalho que deseja realizar. Antes de usar o dispositivo, familiarize-se com as instruções de uso e segurança.

#### Como ligar e desligar o dispositivo

Pressione o interruptor para cima para ligar o dispositivo, e para baixo para desligá-lo (Fig. 1).

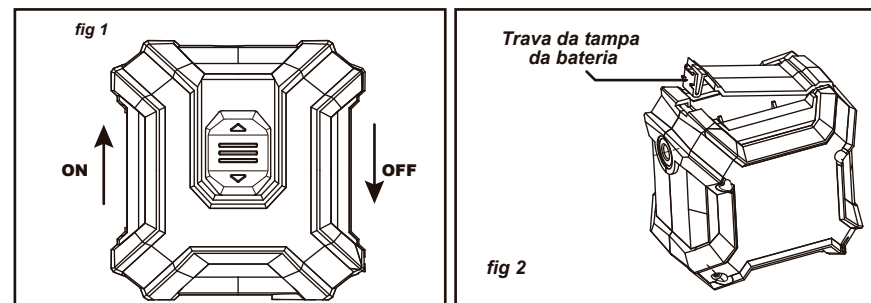

#### Instalação das pilhas

O compartimento tem capacidade para duas pilhas AAA.

1. Pressione o fecho para abrir a tampa do compartimento.
2. Introduza duas pilhas alcalinas AAA, com as polaridades corretamente posicionadas. A polaridade (+/-) está indicada no compartimento.
3. Feche firmemente a tampa.

#### NOTA:

Sempre desligue o dispositivo antes de instalar ou trocar as pilhas. Se não for utilizar o dispositivo por um período prolongado, remova as pilhas.

Use pilhas AAA do mesmo tipo e marca.

Não utilize pilhas novas e usadas em conjunto.

Remova imediatamente as pilhas esgotadas, e descarte-as em conformidade com as leis e regulações locais.

### Instruções de uso do nível a laser em cruz

#### Modo de nivelção automática

Neste modo, a ferramenta se nivelará automaticamente se estiver a 3° (horizontal).

1. Coloque o dispositivo sobre uma superfície plana e macia, a 3° (horizontal).
2. Para ligar o dispositivo, deslize o interruptor para cima. A ferramenta se nivelará automaticamente em 5 segundos. O indicador LED verde irá acender.
3. Caso o dispositivo não consiga nivelar-se, a luz LED mudará de verde para vermelho e a linha laser começará a piscar.
4. Para desligar o dispositivo, deslize o interruptor para baixo.

#### ADVERTÊNCIA!

Ao acender o laser, sempre proteja seus olhos e os de terceiros. Jamais direcione a luz laser diretamente no seu rosto ou o de terceiros.

#### Usos

Este nível a laser em cruz com nivelção automática pode ser utilizado manualmente para marcar pontos e para alinhamentos visuais simples.

Este produto é ideal para os seguintes usos:

- Instalar quadros ou fotos em paredes
- Instalar papel de parede e stencils
- Instalar estruturas de portas e janelas
- Instalar cabos elétricos e tubulações
- Instalar luminárias de parede e tomadas elétricas
- Instalar tetos
- Pintar
- Instalar armários
- Instalar pisos e azulejos

### Recomendações de uso

#### Uso de tripé (veja a Figura A)

O tripé (10) possui um suporte de medição estável e com altura regulável. Coloque o dispositivo com o suporte do tripé (8) na rosca macho 1/4" do tripé, e aperte firmemente o parafuso.

#### Fixação lateral contra uma parede ou objeto (veja a Figura B)

Para verificar rapidamente uma altura, a ferramenta pode ser fixada por meio das superfícies de contato (6) contra uma parede vertical, armário, etc. Tome o cuidado de que o dispositivo permaneça reto.

#### Óculos para visualização laser (acessório)

Os óculos para visualização laser filtram a luz do ambiente. Isto permite ver a luz vermelha com mais brilho.

Não use óculos para visualizar laser como equipamento de segurança. Este tipo de óculos é utilizado para melhorar a visualização do raio laser, porém não protegem contra a radiação laser.

Não use óculos para visualizar laser como óculos de sol. Este tipo de óculos não protege completamente contra a radiação UV e reduz a percepção das cores.

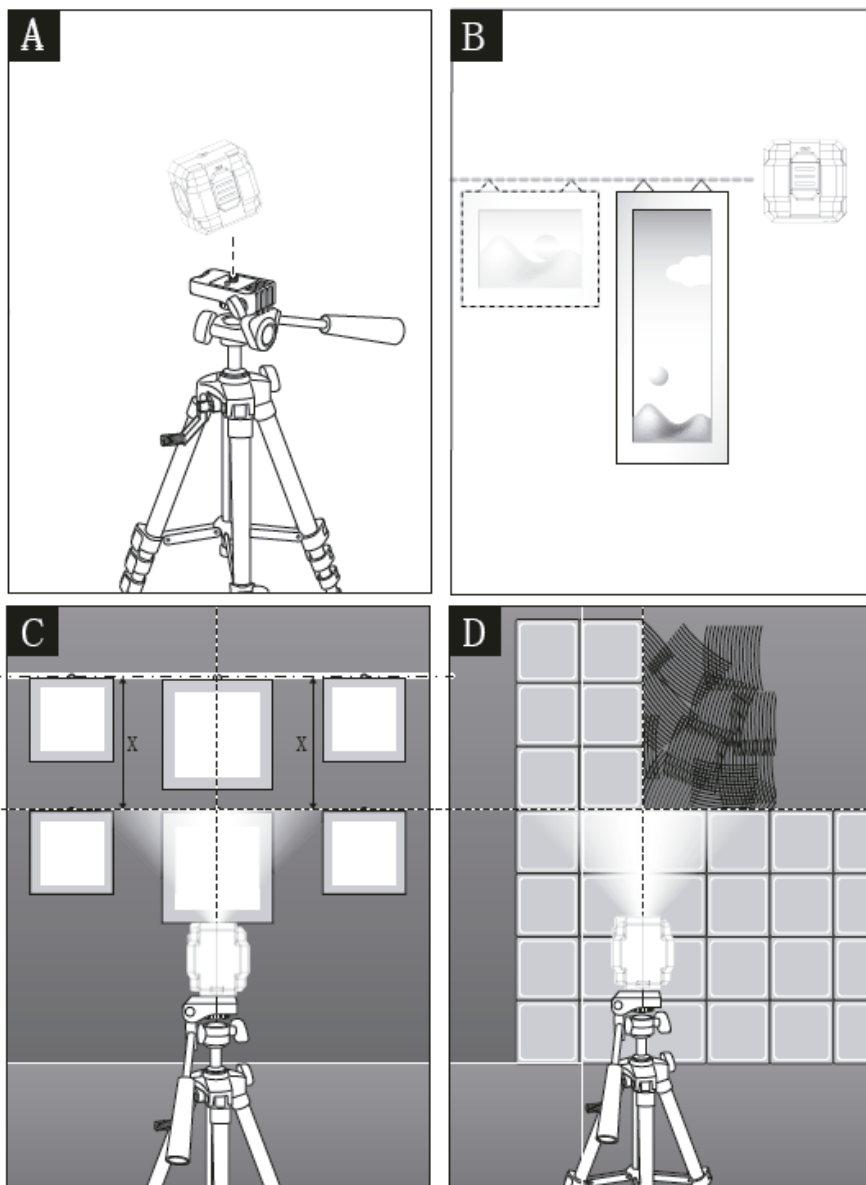

## Instruções de Manutenção

### Manutenção e limpeza

Guarde e transporte o dispositivo apenas na embalagem original.

Mantenha sempre o dispositivo limpo.

Não submerja o dispositivo em água ou outros líquidos.

Remova os resíduos com um pano macio e umedecido. Não use produtos de limpeza ou solventes.

Limpe regularmente as saídas de raio laser. Remova qualquer tipo de resíduo.

### Serviço de pós-venda e distribuição

O nosso departamento de pós-venda responderá qualquer consulta relacionada com a manutenção e reparo do produto e as suas peças.

### Eliminação

Os dispositivos de medição, seus acessórios e embalagens devem ser descartados de maneira que não prejudique o meio ambiente.

Não descarte o dispositivo de medição ou as pilhas junto com lixo doméstico.

### Somente para os países da UE:

De acordo com a Norma Europeia 2012/19/EU, os dispositivos de medição inutilizáveis ou que, conforme a Norma Europeia 2006/66/EC, apresentem falhas, devem ser descartados de maneira classificada, para não afetar o meio ambiente.

Sujeito a alterações sem aviso prévio.

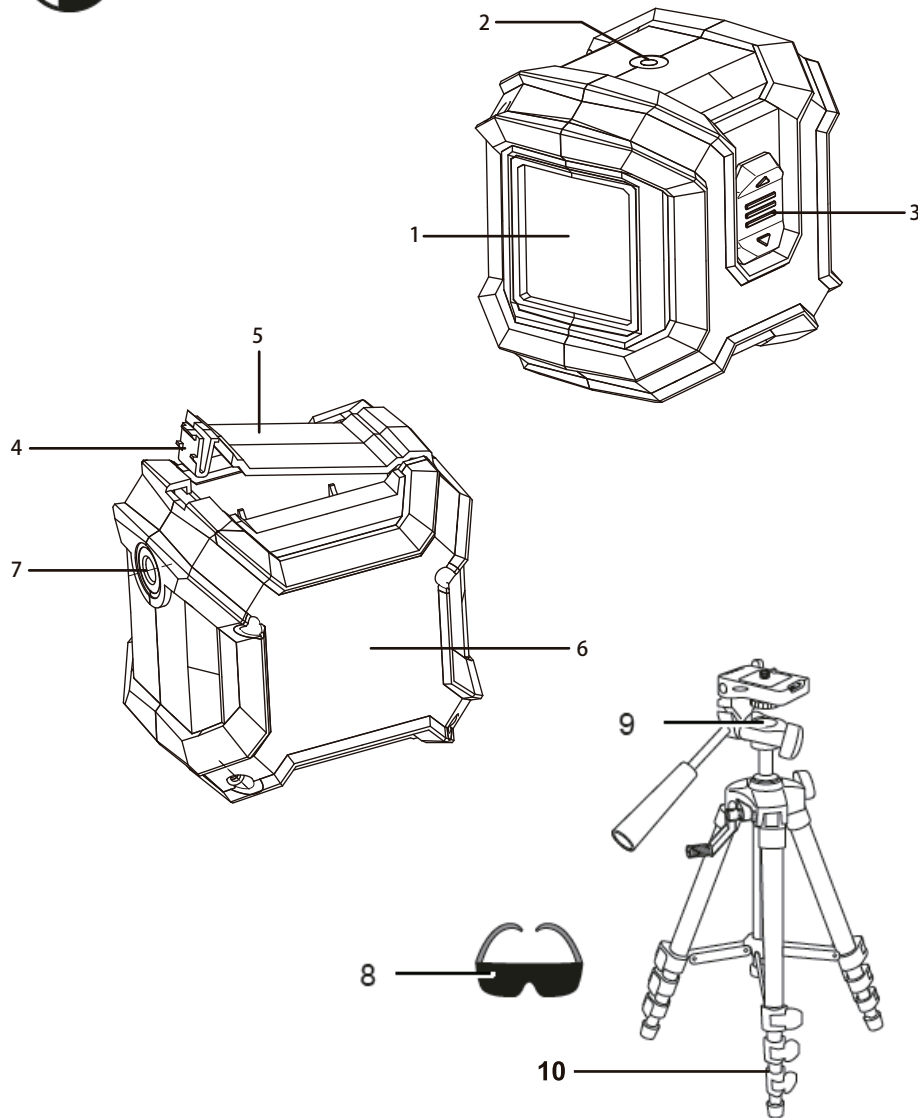

### Safety Notes



All instructions must be read and observed in order to work safely with the measuring tool. Never make warning signs on the measuring tool unrecognisable. **SAVE THESE INSTRUCTIONS FOR FUTURE REFERENCE AND INCLUDE THEM WITH THE MEASURING TOOL WHEN GIVING IT TO A THIRD PARTY.**

Caution – The use of other operating or adjusting equipment or the application of other processing methods than those mentioned here can lead to dangerous radiation exposure.

The measuring tool is provided with a warning label



**LASER RADIATION DO NOT  
STARE INTO BEAM  
CLASS 2 LASER PRODUCT**

If the text of the warning label is not in your national language, stick the provided warning label in your national language over it before operating for the first time.

- ▶ Do not direct the laser beam at persons or animals and do not stare into the direct or reflected laser beam yourself, not even from a distance. You could blind somebody, cause accidents or damage your eyes.
- ▶ If laser radiation strikes your eye, you must deliberately close your eyes and immediately turn your head away from the beam.
- ▶ Do not make any modifications to the laser equipment.
- ▶ Do not use the laser viewing glasses as safety goggles. The laser viewing glasses are used for improved visualization of the laser beam, but they do not protect against laser radiation.
- ▶ Do not use the laser viewing glasses as sun glasses or in traffic. The laser viewing glasses do not afford complete UV protection and reduce colour perception.
- ▶ Have the measuring tool repaired only through qualified specialists using original spare parts. This ensures that the safety of the measuring tool is maintained.

- ▶ Do not allow children to use the laser measuring tool without supervision. They could unintentionally blind other persons or themselves.
- ▶ Do not operate the measuring tool in explosive environments, such as in the presence of flammable liquids, gases or dusts. Sparks can be created in the measuring tool which may ignite the dust or fumes.

### Product Description and Specifications Intended Use

- ▶ The measuring tool is intended for determining and checking horizontal and vertical lines.
- ▶ The measuring tool is suitable exclusively for operation in enclosed working sites.

### Product Features

The numbering of the product features shown refers to the illustration of the measuring tool on the graphic page.

- 1 Exit opening for laser beam
- 2 Automatic levelling indicator
- 3 On/Off switch
- 4 Latch of battery lid
- 5 Battery lid
- 6 Laser warning label
- 7 Tripod mount 1/4"
- 8 Laser viewing glasses
- 9 Tripod

\* The accessories illustrated or described are not included as standard delivery.

### Technical Data

Cross laser line	NLC02
Power	3 V, 2-AAA Battery
Working time	> 15 h
Laser wave length	635 nm
Laser power	Class 2, < 1 mw
Laser line width	100 LUX, 3 mm/ 5 m
Working range	10 m
Accuracy	±0.5 mm/ m
Leveling time	< 5 s
Leveling range	> 3°
Working temperature	0-40° C
Dimensions (length x width x height)	66 mm x 56 mm x 65.5 mm

The safe use of this product requires an understanding of the information on the tool and in this instruction manual, as well as knowledge of the project you are attempting. Before use of this product, familiarize yourself with all operating features and safety rules.

#### Power switch

Push the power switch up to turn the self-levelling cross-line laser level on, and slide the power switch down to turn the tool off (fig 1).

#### To install batteries (fig 2)

The battery compartment holds two "AAA" batteries.

1. Push the latch to open the battery cover.
2. Insert two new "AAA" alkaline batteries, following the polarity (+/-) as indicated on the pole plate.
3. Securely close the cover.

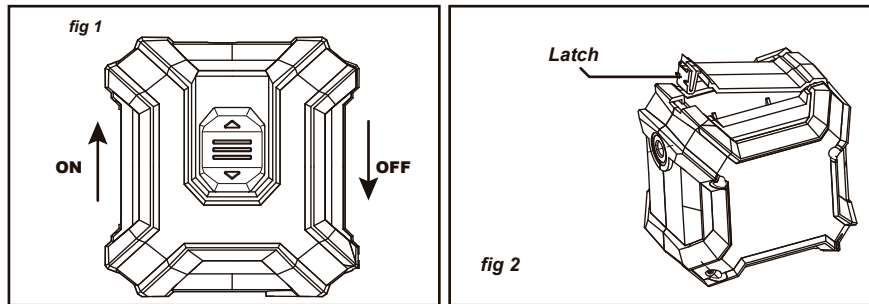

### NOTE:

- Always turn off the tool before installing or replacing the batteries.
- Remove the batteries from the tool when not using it for extended periods.
- The AAA batteries should match each other in brand and type.
- Do not mix old and new batteries.
- Remove depleted batteries immediately, and dispose of them according to the laws and regulations governing your community.

### Using your self-levelling cross-line laser level

Your self-levelling cross-line laser level has two working modes  
Self-levelling mode and Lock (manual) mode.

#### Self-levelling mode

In this mode, the tool will level itself if it is within  $\pm 4^\circ$  of horizontal.

1. Place the self-levelling cross-line laser level on a flat, smooth surface that is within  $\pm 4^\circ$  of horizontal.
2. Turn the tool on by sliding the power switch to the up position. The self-levelling cross-line laser level will automatically level within 5 seconds. The LED indicator will shine green.
3. When the self-levelling cross-laser out of levelling, the LED will turn to red and the laser line will blink.
4. To turn off the laser lines, slide the switch to down position.

### WARNING!

When turning the laser on, always be aware of protecting your eyes and the eyes of those around you. Never point the laser light at anyone's face, including your own.

#### Applications

Your self-levelling cross-line laser level can be hand-held for point-marking and simple alignment by sight. It is ideal for the following applications:

- Hanging pictures, photos, or artwork on walls
- Wallpapering and stencil work
- Framing doors and windows
- Installing electrical wiring and pipes
- Mounting wall fixtures, electrical outlets, switches and lighting
- Installing a drop ceiling
- Painting
- Installing closets
- Laying tile and flooring

#### Working Advice

##### Working with the Tripod (see figure A)

A tripod 10 offers a stable, height-adjustable measuring support. Place the measuring tool via the tripod mount 8 on to the 1/4" (0.635 cm) male thread of the tripod and screw the locking screw of the tripod tight.

##### Holding Laterally against a Wall or Object (see figure B)

For quick checking of heights, the measuring tool can be held against a vertical wall, cabinets, etc. Take care to hold the measuring tool straightly and calmly.

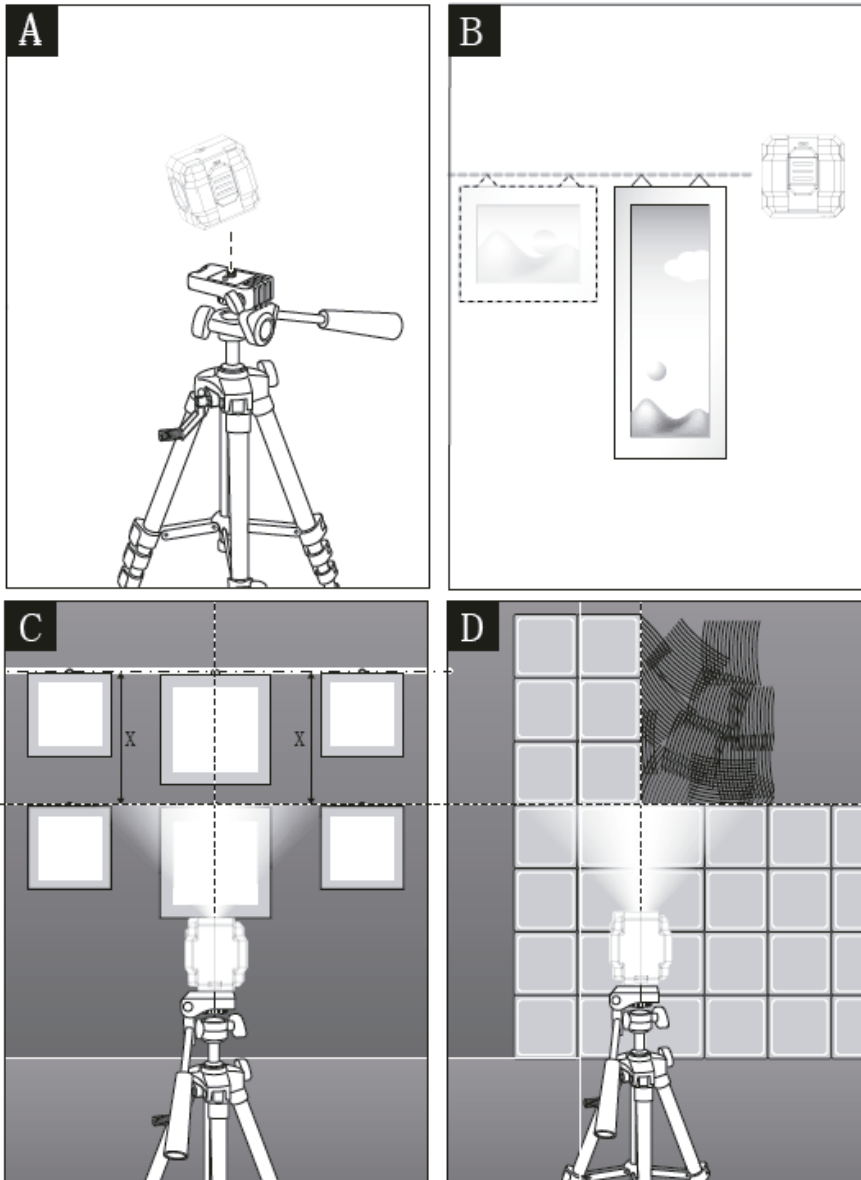

### Laser Viewing Glasses (Accessory)

The laser viewing glasses filter out the ambient light. This makes the red light of the laser appear brighter for the eyes.

► Do not use the laser viewing glasses as safety goggles.

The laser viewing glasses are used for improved visualisation of the laser beam, but they do not protect against laser radiation.

► Do not use the laser viewing glasses as sun glasses or in traffic.

The laser viewing glasses do not afford complete UV protection and reduce colour perception.

### Maintenance and Service

#### Maintenance and Cleaning

Store and transport the measuring tool only in the supplied protective pouch.

Keep the measuring tool clean at all times.

Do not immerse the measuring tool in water or other fluids.

Wipe off debris using a moist and soft cloth. Do not use any cleaning agents or solvents.

Regularly clean the surfaces at the exit opening of the laser in particular, and pay attention to any fluff of fibres.

#### After-sales Service

Our after-sales service responds to your questions concerning maintenance and repair of your product as well as spare parts.

#### Disposal

Measuring tools, accessories and packaging should be sorted for environmental-friendly recycling.

Do not dispose of measuring tools and batteries/rechargeable batteries into household waste!

#### **Only for EC countries:**

According to the European Guideline 2012/19/EU, measuring tools that are no longer usable, and according to the European Guideline 2006/66/EC, defective or used battery packs/batteries, must be collected separately and disposed of in an environmentally correct manner.

Subject to change without notice.